

Bedrijfsoverdracht

De uitdaging voor familiebedrijven ligt in de opvolging. Boerenbond investeert al jaren in de generatiewissel. ▶ p. 25

Boerenbond-app

Volgende week lanceren we een handige app die je altijd en overal kan meenemen. ▶ p. 16



Kris Peeters:

“Onze vraag is dat het recht op vergissing een volwaardig recht wordt.” ▶ p. 8

Boer&Tuinder



Boer in de kijker familie Desmet ▶ p. 48

“Je staat ermee op en je gaat ermee slapen”

Klanten- vergaderingen landbouw 2026

SBB Accountants & Adviseurs is al jarenlang een betrouwbare partner voor landbouwondernemingen. Onze gespecialiseerde adviseurs kennen de sector door en door en staan klaar om jou te begeleiden bij belangrijke strategische keuzes zoals overname, uitbreiding of verkoop.

In het najaar organiseren we een reeks klantenvergaderingen landbouw om vooruit te blikken op 2026. Onze experten lichten enkele belangrijke thema's toe die een impact kunnen hebben op jouw bedrijfsvoering. **Denk aan zonevreemde functiewijzigingen, belangrijke sectorwijzigingen in het GLB, IPM en mestwetgeving en investeringssteun.**

Sessies

- 18 november 2025 (20u), Beernem
- 25 november 2025 (20u), Hechtel
- 27 november 2025 (20u), Malle
- 1 december 2025 (20u), Mechelen
- 2 december 2025 (10u), Hooglede
- 2 december 2025 (20u), Glabbeek
- 9 december 2025 (20u), Sint-Niklaas
- 15 december 2025 (20u), Zellik

Deelname is gratis, inschrijven verplicht.

Mis deze kans niet om je kennis te verdiepen en je bedrijf klaar te stomen voor morgen.



Meer info en inschrijven?
Scan de QR-code.



Van de week

- 5 Controle op je bedrijf: ken je rechten en plichten

Actualiteiten

- 10 Nieuwigheden binnen GLB voor 2026
11 Europa in 't kort
12 IBR-situatie evolueert zorgwekkend
16 Nieuw: Boerenbond-app

Sociale zaken

- 13 Was je dit jaar aangesloten bij het Fonds Gezondheidszorgen?

De markt

- 14 Commentaar bij de prijzen van granen en zuivel

Ondernemerschap

- 25 Week van de bedrijfsoverdracht
26 Inspiratie voor de generatiewissel
28 Iedere starter verdient een standbeeld

Veehouderij

- 32 Koeien melken en akkerbouw op meerdere locaties

Teelttechniek

- 34 Heroverwegen van stikstofbeheer in de aardappelproductie

Mechanisatie

- 36 AVR lanceert ultieme Puma

Regio

- 38 Agenda
39 Nieuws uit de provincie
50 Dagboek

Boer in de kijker

- 48 Familie Desmet uit Beveren-Leie



Dossier Extra dierenwelzijn of milieu & klimaat

Het streven naar extra dierenwelzijn heeft belangrijke gevolgen voor de klimaat- en milieu-impact. In welke mate passen beide bij elkaar?



Internationaal Jaar van de Coöperaties

We gingen langs bij Yves Segers, coördinator van het Centrum voor Agrarische Geschiedenis en Joris Relaes, administrateur-generaal van ILVO en voorzitter van CAG.

Stikstofbeheer in de aardappelproductie

Tijdens de afgelopen editie van Potato Europe in Lelystad presenteerde Paul Ravensbergen, universitair docent bij Wageningen University & Research, zijn inzichten over stikstofbeheer in de Nederlandse aardappelteelt.

34



“Veel melkveehouders zoeken naar oplossingen om de ammoniakuitstoot te verlagen.”

Jonas Hanssens,
consulent Rundvee ▶ P. 42





*“Gezonde financiën
zijn de basis
van vertrouwen.”*

Over drones en financiën

Eerder deze week vierden we wapenstilstand. In een wereld waar wapengekletter en conflicten legio zijn, is er meer dan ooit nood aan momenten van stille herdenking, waarbij we tijd nemen en reflecteren over vrede, vrijheid en verantwoordelijkheid. Niets is voor de hand liggend.

Het zou voor een aantal van onze politici ook niet slecht zijn om af en toe een reflectiemoment in te lassen. De federale begroting ontspooit, maar ieder blijft verscholen in de loopgracht van het eigen grote gelijk. De cijfers kleuren rood en de politieke moed om structureel in te grijpen ontbreekt. De regering haalde vorige week haar eigen deadline niet om tot een begrotingsakkoord te komen. Zorgen dat de rekening klopt is de basis van goed bestuur. Dat men daar niet in slaagt binnen een regering is zorgwekkend!

Gezonde financiën zijn geen luxe. Ze zijn de basis van vertrouwen, van investeringen en dus van onze toekomst. Net zoals landbouwers voor hun bedrijf keuzes moeten maken en knopen doorhakken, verwachten ze dat ook van onze beleidsmakers. Want wie niet zaait, zal niet oogsten. En wie blijft uitstellen, zadelt de volgende generatie op met de rekening.

Dat vrede en vrijheid nooit vanzelfsprekend zijn, wordt trouwens pijnlijk duidelijk door het gemak waarmee de voorbije weken onbestemde drones door ons luchtruim konden cirkelen. Niet eenmalig, maar dagen achter elkaar. Luchthavens, militaire basissen en zelfs de opslagplaats van nucleaire wapens worden geïnspecteerd, wellicht om te spioneren. Spierballengerol, provocatie of iets anders? Het is in elk geval beangstigend dat het zomaar kan.

Niet dat we in de landbouw nog vreemd opkijken als we een drone zien vliegen. Boeren tonen zich vaak echte voortrekkers in technologische vernieuwing. Innovatie is voor land- en tuinbouwers geen modewoord, maar een dagelijks hulpmiddel op het veld, in de serre en in de stal. Denk aan drones die gewassen monitoren en ziektes opsporen. Ze kunnen zelfs worden ingezet om hyperefficiënt gewasbeschermingsmiddelen toe te passen of met de hoogste precisie te zaaien, al staat daar de regelgeving nog niet voor op punt. De technologie is er, en de *early adopters* maken de weg vrij voor een algemeen gebruik. We zullen dus zeker in de toekomst meer drones boven onze velden zien scheren. Laat ons dan vooral hopen dat ons afweersysteem op punt staat, zodat een overrijverige militair ze niet uit de lucht knalt.

voorzitter@boerenbond.be



De drones in de landbouw worden gelukkig voor vredelievende doelen ingezet.



Controle op je bedrijf: ken je rechten en plichten

Gecontroleerd worden op je bedrijf is de dag van vandaag 'part of the job' voor elke land- en tuinbouwer. Die controles gebeuren vanuit verschillende beleidsdomeinen en dus door heel wat verschillende toezichthouders. Wat mogen deze toezichthouders op jouw bedrijf, en wat kan je doen als er toch eens een fout wordt vastgesteld?

Kris Peeters, juridisch adviseur dienstbetoon en **Katrien Van Herck**, adviseur studiedienst /

Illustraties: **Joris Snaet**

Verschillende beleidsdomeinen doen hun zeg over wat er gebeurt op het land- en tuinbouwbedrijf. Denk aan mest- en natuurregelgeving, soortenbescherming, onroerend erfgoed, fytosanitaire regels, de voorwaarden van het GLB ... Dat maakt meteen dat er heel wat verschillende toezichthouders zijn: de milieu-inspectie, de mestbank, de natuurinspectie, het agentschap Landbouw en Zeevisserij ...

De regels rond de meeste van die controles zijn opgenomen in het Decreet

algemene bepalingen milieubeleid (DABM). Voor bepaalde controleurs (bijvoorbeeld van het FAVV, dierenwelzijn ...) zijn die regels opgenomen in specifieke regelgeving, maar over het algemeen zijn ze erg gelijklopend. Vanaf 1 april 2026 zullen die Vlaamse regels overigens terug te vinden zijn in het Kaderdecreet Vlaamse Handhaving.

Waar en wanneer?

Toezichthouders mogen altijd (dus eventueel zelfs 's nachts), zonder voor-

afgaande verwittiging, elke plaats vrij betreden en het benodigde materiaal meenemen. Ze hebben dus de toegang tot alle stallen, kantoorruimtes of andere lokalen en mogen cultuurgronden ook vrij betreden. Zij moeten hierbij wel de interne en externe veiligheidsprocedures respecteren.

Die toegang kan niet geweigerd worden, behalve voor de woning.

Daar geldt het recht op toegang maar als de persoon die het genot heeft van de ruimte daarvoor toestemming heeft gegeven of de politierechter daarvoor een machtiging heeft verleend. In dat geval is betreding overigens alleen maar mogelijk tussen 5 en 21 uur, behalve als de rechter daar toch toestemming voor heeft gegeven. Het Kaderdecreet Vlaamse Handhaving voegt daaraan toe dat er geen toestemming moet gevraagd worden als de toegang noodzakelijk is om dringende redenen bij onheil of ramp. ▶



De rechten van een toezichthouder

De bevoegdheden en rechten van toezichthouders zijn in de regel erg ruim. Toezichthouders kunnen voertuigen en hun lading onderzoeken. Daarbij mogen ze vragen naar de wettelijk voorgeschreven vervoersdocumenten en zelfs bevelen geven aan de bestuurder om halt te houden, het voertuig stil te zetten of het voertuig naar een aangewezen plaats te brengen. Ze kunnen daarbij alle zakelijke documenten en andere informatiedragers inzien. Ze hebben het recht om een kosteloze kopie te vragen. Als ter plaatse kopiëren niet mogelijk is, mogen ze zelfs deze documenten meenemen. Toezichthouders moeten dingen kunnen onderzoeken. Ze kunnen dus onder meer monsters nemen, metingen doen, analyses (laten) uitvoeren ... Daarbij mogen ze ook verpakkingen openen. Ze kunnen en mogen foto's of video-opnames maken. Je bent bovendien verplicht om alle medewerking te verlenen die kan gevraagd worden bij de uitoefening van die toezichtsrechten. Men kan de toezichtsrechten nooit afdwingen met geweld of dwang op een persoon. Maar

het tegenwerken of verhinderen van een controle kan wel worden gesanctioneerd. Als ze dat nodig vinden, mogen ze ook bijstand van de politie vragen.

Welke rechten heb je zelf?

In eerste instantie heb je het recht om te weten wie er een controle komt uitvoeren. Je mag dus steeds vragen om een legitimatiebewijs te tonen. Hoewel je de verplichting hebt om redelijke medewerking te verlenen, betekent dat nog niet dat je verplicht kan worden om zaken toe te geven of jezelf te beschuldigen. Het zwijgrecht betekent dat uit een stilzwijgen nooit een schuldbekenenis kan worden afgeleid. Maar zelfs als je een verklaring aflegt, heb je bepaalde rechten. Lukt het je niet om op het voorgestelde moment een verklaring te af te leggen, dan mag je uitstel vragen. Men mag je ook niet zomaar woorden in de mond leggen. Je hebt het recht om de tekst van je verhoor na te lezen en eventueel te verbeteren. Je mag ook altijd het verhoor onderbreken of stopzetten. Bovendien kan je als verdachte ook beroep doen op een advocaat voor overleg of bijstand.

Daarnaast zijn er ook nog gedragscodes, charters of deontologische codes voor de diverse toezichthouders. Daarin worden een aantal principes benoemd en toegelicht zoals gelijkheid van behandeling, evenredigheid, discretie ... Hoewel het hier gaat om informele regels, mag je van een toezichthouder wel verwachten dat hij zich hieraan houdt.

Toch een fout gemaakt?

Als bij een controle wordt vastgesteld dat je toch niet helemaal in orde bent, zijn er verschillende gevolgen mogelijk. Een toezichthouder moet niet onmiddellijk een proces-verbaal of een verslag van vaststelling opstellen. Hij of zij kan er ook voor kiezen om je aan te manen om je in regel te stellen. Zo'n aanmaning bevat doorgaans heel duidelijk wat er van je verwacht wordt en binnen welke termijn je de acties in de aanmaning moet uitvoeren. Doorgaans heb je er alle belang bij om dat ook effectief te doen en de betrokken toezichthouder ook goed op de hoogte te houden.

Als je een aanmaning hebt ontvangen, betekent dat niet dat er daarom geen proces-verbaal of verslag van vaststelling wordt opgesteld. Als dat gebeurt, zal er doorgaans wel een sanctie volgen. Voor bepaalde inbreuken zal dat een louter administratieve sanctie zijn. Maar in heel wat gevallen zal er een proces-verbaal worden opgesteld, dat ook wordt overgemaakt aan het openbaar ministerie. Dat kan er voor kiezen om de zaak voor de rechter te brengen of om de zaak niet strafrechtelijk te vervolgen maar terug aan de administratie over te maken met het oog op bestuurlijke beboeting. In heel wat gevallen wordt gekozen voor dat laatste.

Boeteprocedure

De administratie kan dan de administratieve boeteprocedure opstarten. Die begint met een kennisgeving van het voornemen om een boete op te leggen.



Je kan dan je dossier (digitaal) inkijken en dan ook een schriftelijk verweer indienen. Je hebt ook de mogelijkheid om gehoord te worden. Meer en meer kiest men er evenwel voor om je een voorstel van bestuurlijke transactie te doen. Dat is een vorm van minnelijke schikking: betaal je de voorgestelde som, dan is het dossier daarmee ook afgesloten.

Als je finaal toch niet akkoord bent met de opgelegde boete, kan je nog beroep aantekenen bij de rechter. Voor boetes van de Vlaamse administratie kom je dan terecht bij het Handhavingscollege.

Bestuurlijke maatregelen

Een toezichthouder heeft de mogelijkheid om één of meerdere bestuurlijke maatregelen op te leggen. Dat is op zich geen sanctie, maar is een instrument dat gericht is op herstel. Een voorbeeld is het aanplanten van een haag als is vastgesteld dat een bestaande haag werd beschadigd of vernield. Zo'n bestuurlijke maatregel wordt doorgaans schriftelijk opgelegd in een 'besluit houdende bestuurlijke maatregelen.' Mondeling kan in theorie ook als dit vervolgens ook schriftelijk wordt bevestigd. De maatregel kan worden gekoppeld aan een dwangsom. Als je niet akkoord bent, kan je beroep aantekenen bij de bevoegde minister.

Hoe omgaan met een controle?

Handhaving en controle zijn nu eenmaal een noodzakelijk kwaad. Een controle heeft natuurlijk een impact op het mentale welzijn. Boerenbond blijft ook dat aspect bij de overheid onder de aandacht brengen. Daarom organiseren we onder meer jaarlijkse ambtenarendagen waar we dan uitleggen met welke dagelijkse zorgen een landbouwer geconfronteerd wordt en welke impact een controle heeft, ook op het mentaal welzijn.

Het blijft van groot belang dat een controle op je bedrijf in goede omstandigheden kan doorgaan. Wie vriendelijk en beleefd blijft, kan dat ook terugverwachten van de toezichthouder. Je hebt ook de mogelijkheid om te reageren. Maak daar gebruik van!

Missen is menselijk. Het recht daarop ook.

In de complexe wereld van de land- en tuinbouw is het maken van fouten soms onvermijdelijk. In 2018 werd in Frankrijk al een wetsartikel aangenomen dat het recht om je te vergissen in interactie met overheden garandeert.

Veel kleine vergissingen

Ook in het jaarverslag 2023 en 2024 van de Vlaamse Ombudsdienst stond dit recht centraal. Daarbij was de vaststelling dat burgers geregeld een hoge prijs betalen voor een administratieve vergetelheid of onnauwkeurigheid. Ook andere ombudsmannen stelden blijkbaar vast dat een aanzienlijk deel van de klachten die ze behandelen betrekking heeft op vergissingen in administratieve procedures: het verkeerde vakje wordt aangevinkt op een aanvraagformulier, het verkeerde attest wordt opgeladen in een digitaal loket ...

Lasagne van regels

Een andere vaststelling van de Vlaamse Ombudsdienst: Complexe regelgeving zorgt ervoor dat mensen fouten maken door een verkeerde interpretatie van procedures. En mensen vergissen zich ook wanneer de overheid onvoldoende of onduidelijke informatie verstrekt. Dat is bij uitstek van toepassing op de landbouwsector: wetten, decreten, besluiten, omzendbrieven, reglementen, bestemmingsplannen ... Kortom, wetgeving van alle bestuursniveaus vormt de dag van vandaag een lasagne van regels die vaak zelfs met gespecialiseerde bijstand niet meer behapbaar is. Het Belgisch Staatsblad tikte in 2024 nog een nieuw record aan van niet minder dan 141.310 pagina's. Voeg daar dan ook nog de zogenaamde soft law aan toe, zoals instructies, codes van goede praktijk, (al dan niet) praktische wegwijzers, rekentools tot zelfs vraag-en-antwoordwebpagina's. ▶



Onduidelijke regels

Bovendien blijken al die regels niet altijd even juridisch robuust, wat dan weer aanleiding geeft tot reparaties, al dan niet naar aanleiding van een gerechtelijke uitspraak. Maar nog kwalijker is de onduidelijkheid van heel wat regels, die dan aanleiding geeft tot wisselende interpretaties en toepassingen op het terrein. Het gaat zelfs zo ver dat antwoorden op vragen aan de bevoegde administratie over een concrete interpretatie vaak lang op zich laten wachten of dat ze zelfs gewoon uitblijven.

Kleine vergissing, grote gevolgen

Het hoeft dan ook niet te verwonderen dat in de enquête rond welbevinden van het Agenstschap voor Landbouw en Zeevisserij vorig jaar 'administratieve lasten' in de top drie stond van stressorzaken. Bijna driekwart van de landbouwers vindt dat het landbouwbeleid zijn bedrijfsvoering onvoldoende ondersteunt en vindt dat de administratieve taken hem of haar fysiek en mentaal uitputten. Heel wat regelgeving die allerhande verplichtingen, verboden en administratieve lasten oplegt, bevat tegelijkertijd ook (soms zeer strenge) sancties. De kleinste vergissing leidt al snel tot een administratieve boete van 250 euro. Maar er zijn ook andere gevolgen. Het verkeerd indienen van een verzamelaanvraag kan bijvoorbeeld leiden tot verlies van betalingsrechten, ecoregelingen agromilieuklimaatmaatregelen en andere subsidies. Wie niet volgens een code van goede praktijk een knotboom snoeit, riskeert een boete en bestuurlijke maatregelen.

Mikken op cultuuromslag

De overheid erkent al enige tijd het probleem van regeldruk en overmatige administratieve lasten. De regeerakkoorden van zowel de Federale als van de Vlaamse regering beloven beterschap: vermindering van de regeldruk en administratieve vereenvoudiging. De Vlaamse regering lanceerde recent het project Regeldruk waarbij verder zal worden ingezet op administratieve vereenvoudiging en het verminderen van regeldruk. De ambitie is hoog en mikt op een cultuuromslag binnen de Vlaamse overheid. ■



Kris Peeters

juridisch adviseur dienstbetoon
kris.peeters@boerenbond.be

Recht op vergissing

De ambitie van de regeringen om de regeldruk en administratie te vereenvoudigen is niet nieuw. Ze kwam al aan bod in het vorige Vlaamse regeerakkoord. Ondertussen is de lasagne aan regeltjes er niet minder op geworden. Het is dan ook bijna een evidentie dat niet elke fout zomaar onmiddellijk genadeloos moet worden afgestraft. Vorig jaar erkende het Grondwettelijk Hof in een fiscaal dossier bijna terloops dat er zoiets bestaat als een recht op vergissing.

Die uitspraak inspireerde de Vlaamse beleidsmakers. Minister Crevits ging in overleg met de Vlaamse ombudsdienst en Vlaamse ombudsmannen en -vrouwen om een ontwerp tekst op te stellen waarover het parlement en de regering zich kan buigen. Tijdens de nazomerontmoeting van Boerenbond herhaalde ze dat engagement.

Het is nu uitkijken naar de concrete uitwerking. Onze vraag is dat het recht op vergissing een volwaardig recht wordt, dat opnieuw ademruimte biedt en – als het ook even kan – ook de mogelijkheid biedt om fouten recht te zetten, zonder dat er een sanctie volgt. Want missen is menselijk en het recht daarop dus ook.

“Onze vraag is dat het recht op vergissing een volwaardig recht wordt.”



Reken op acerta en slaap voortaan op beide oren.

Op zoek naar een echte partner voor het personeelsbeheer en de personeelsadministratie van jouw organisatie?

Van een cafetariaplan tot loonverwerking of een hr-consultant bij jou op locatie.

Wij staan klaar voor jou.



Surf naar acerta.be en neem contact op.

acerta



Landmobiliteit
Brengh onze
boeren
samen

Infoavond Landmobiliteit

Droom je ervan om een carrière te starten in de landbouw? Of verwacht je te stoppen als landbouwer in de provincie Antwerpen, maar heb je geen opvolger? Landmobiliteit brengt stoppende landbouwers en nieuwe starters samen. Zo blijft kennis behouden, krijgen jonge landbouwers kansen én ontstaan nieuwe landbouwverhalen.

Kom luisteren, laat je inspireren door praktijkverhalen en experts én stel vragen waar jij mee zit.

Wanneer: vrijdag 12 december 2025

Waar: De Stal, Laarstraat 24 - Ranst

Programma: 19u30: Welkom

20u00: Getuigenissen

21u00: Panelgesprek

21u45: Netwerkmoment

Meer info: www.groenekring.be/landmobiliteit

Inschrijven voor 1 december, de plaatsen zijn beperkt.

INSCHRIJVEN



MET DE STEUN VAN:

Kenniscentrum
BEDRIJFSOPVOLGING

DEPARTEMENT
LANDBOUW
& VISSERIJ

Provincie
Antwerpen

Groene
Kring

Landmobiliteit
Groene Kring



Nieuwigheden binnen GLB voor 2026



LANDBOUWBELEID Voor de campagne 2026 worden enkele maatregelen binnen het gemeenschappelijk landbouwbeleid (GLB) aangepast. Zo wordt de ecoregeling ‘verhogen organische koolstofgehalte – stalmest’ vereenvoudigd en komen nieuwe teelten in aanmerking voor de ecoregeling ‘éénjarige ecoteelten.’ Alle aanpassingen zijn onder voorbehoud van definitieve goedkeuring.

Definitie jonge landbouwer binnen het GLB

Een jonge landbouwer die deel uitmaakt van een maatschap of van een groepering van natuurlijke personen met ondernemingsnummer, moet vanaf 2026 – net zoals bij een rechtspersoon – minstens 15% van de aandelen en 15% stemrecht hebben volgens het UBO-register. Dat is nodig om in aanmerking te komen voor de aanvullende inkomenssteun voor jonge landbouwers en voor verhoogde VLIF-investeringssteun voor bedrijven met een jonge landbouwer als bedrijfs-leider.

Ecoregeling ‘verhogen organische koolstofgehalte’

Voor de ecoregeling ‘verhogen organische koolstofgehalte – stalmest’ wordt het minimumtonnage stalmest verhoogd van 10 ton/ha naar 15 ton/ha. Hierdoor moet de landbouwer vanaf 2026 geen foto’s meer maken van de percelen waarop stalmest werd aangebracht. Dit is een vereenvoudiging voor de landbouwer.

Let op! Dit is pas van toepassing – net zoals de andere aanpassingen – vanaf 2026. In 2025 zijn deze foto’s nog nodig. Ze zullen in de loop van novem-

Goudsbloem, deder, gele mosterd en bruine mosterd worden toegevoegd aan de lijst van toegelaten gewassen.

ber 2025 opgevraagd worden.

Voor de ecoregeling ‘verhogen organische koolstofgehalte – houtsnippers’ valt de verplichting om de houtsnippers onder te werken weg in 2026. Het blijft wel noodzakelijk om foto’s te nemen van het aanbrengen van de houtsnippers op het perceel.

Ecoregeling ‘éénjarige ecoteelten’

Binnen deze ecoregeling zijn er heel wat aanpassingen:

Eénjarige eiwitteelten De teelt van kikkererwten komt voortaan ook in aanmerking voor steun.

Eénjarige teelten die voordeel opleveren voor biodiversiteit, klimaat en milieu – teelten die mogen geoogst worden Goudsbloem, deder, gele mosterd en bruine mosterd worden toegevoegd aan de lijst van toegelaten gewassen.

Eénjarige teelten die voordeel opleveren voor biodiversiteit, klimaat en milieu – teelten die niet mogen geoogst worden Vanaf volgend jaar

kan je kiezen om tagetes of een niet-productief mengsel van groenbedekkers als hoofdteelt in te zaaien. De inzaai van een zuivere teelt van gele mosterd of bladrammenas komt niet meer in aanmerking voor deze subsidie. Het niet-productief mengsel bestaat overwegend uit minstens twee soorten uit een beperkte lijst van groenbedekkers. De soorten uit deze lijst moeten ook op het veld de dominante teelt vormen. Aan het mengsel mogen bijkomend granen of andere componen-

ten toegevoegd worden, maar geen grassen.

Daarnaast valt de verplichting weg om de niet-productieve teelt onder te werken zodat de maatregel ook mogelijk wordt voor landbouwers die kiezen voor een niet-kerende bodembewerking. De voorwaarden worden verder verduidelijkt in de infofiche die op het einde van het jaar gepubliceerd zal worden.

Faunamengsel Brassicasoorten moeten niet meer verplicht deel uitmaken van het mengsel. Als ze wel ingemengd worden, kan dat nog steeds tot maximum 10%. De andere voorwaarden blijven ongewijzigd.

Stopzetting van twee ecoregelingen

De ecoregelingen ‘voorjaarsbraak’ en ‘faunavriendelijke nateelten’ kunnen niet meer aangevraagd worden vanaf 2026.

Ecoregeling bufferstroken

Er wordt gewerkt aan een nieuwe ecoregeling rond het beheer van stroken langs waterlopen vanaf 2026.

Er zal hierover later gecommuniceerd worden.

Onderhoud van boslandbouwsystemen

Bij deelname aan de agromilieuklimaatmaatregel (AMKM) ‘onderhoud van boslandbouwsystemen’ zal een pleksgewijze toepassing van herbiciden mogelijk zijn in gevallen waar het strikt noodzakelijk is. ■

Bron: Agentschap Landbouw en Zeevisserij

Europa in 't Kort

EU-uitbreiding | Volle wachtkamer

Het is twaalf jaar geleden dat de laatste lidstaat, met name Kroatië, tot de EU is toegetreden. De Europese Commissie bracht vorige week een overzicht van de toetredingsonderhandelingen met de tien officiële kandidaat-lidstaten uit. Zo zijn de onderhandelingen met Turkije en Georgië – weliswaar voorlopig – *on hold* gezet. Montenegro en Albanië verwachten dat hun onderhandelingen in 2026 en 2027 worden afgerond. Voor Oekraïne is sprake van een 'voorlopige' afronding in 2028. Dat wil niet zeggen dat die landen dan al zullen toetreden. Van een land in oorlog kan geen sprake zijn. Trouwens niet alleen de kandidaat-lidstaten, maar ook de EU moet zich vooraf voorbereiden op uitbreiding en dus hervormen. Die voorstellen laten nog op zich wachten. Hoe dan ook ziet de EU uitbreiding als een strategisch geopolitieke investering en dus als een opportuniteit. Niettegenstaande dat er een zekere uitbreidingsmoetheid is bij bepaalde lidstaten en aarzeling om meer 'Orbans' in huis te halen. De EU wil haar rechterflank veilig stellen. Bovendien beschikken nieuwkomers zoals Servië en anderen over waardevolle zeldzame en kritische grondstoffen. Vandaar dat de EU ook lonkt naar haar noordelijke linkerflank, denk aan Noorwegen, IJsland en Groenland. Die hebben nog meer grondstoffen. Dat Oekraïne ook nog eens over 42 miljoen ha landbouwgrond beschikt, evenveel als inwoners, zien sommigen dan weer als oplossing voor de Europese afhankelijkheid van plantaardige eiwitten. Tenzij Oekraïne er eerst zelf dierlijk eiwit van gaat maken. Wat het ook al doet. De EU-uitbreiding wordt een kopzorg voor het toekomstige GLB, al zal dat niet bovenaan de agenda staan.

Voedselzekerheid | Nieuwe bedreigingen

Cyberveiligheid en dierziektes zijn nieuwe en zelfs de belangrijkste bedreigingen geworden voor de Europese voedselzekerheid. Dat zeggen experts en leden van het 'Europees Mechanisme voor Paraatheid en Respons bij Voedselcrisisen' (EFSCM). Het EFSCM, een mondvul, is het platform dat in de COVID-19-crisis door de Europese Commissie in het leven werd geroepen en met geopolitieke ontwikkelingen nog aan belang heeft gewonnen. Het bestaat uit vertegenwoordigers van de lidstaten en betrokken sectoren die permanent zicht houden op de voedselzekerheid, indien nodig alarm slaan en maatregelen voorstellen of nemen. Op regelmatige tijdstippen brengt het EFSCM het risicolandschap in kaart en gaat het na welke kwetsbaarheden moeten worden aangepakt om de paraatheid te verbeteren. Cyberveiligheid en dierziektes staan in het jongste verslag voorop, gevolgd door hoge productiekosten, lage winstmarges voor boeren, extreme weersomstandigheden en volatiele prijzen. Verderop staan afhankelijkheid van invoer van grondstoffen maar ook van subsidies en tot slot problemen met logistiek en transport. Op de bedreiging van dierziektes die fel zijn toegenomen wordt dieper ingegaan. Wat te doen? ■

Jacques Van Outryve,
senior writer



“Geniet, het is Europees”. Een Europa dat op zoek moet naar een plaats in een nieuwe wereld.

72



Nieuwe Europese promotiecampagnes

De Europese Commissie selecteerde 72 campagnes voor de promotie van Europese landbouwproducten in en buiten de Europese Unie. Het gaat om een gezamenlijk Europees (mede)financieringsbedrag van 132 miljoen euro. Het Europees promotiebeleid richt zich de jongste jaren vooral op de kwaliteit en duurzaamheid van Europese producten met de bedoeling nieuwe markten te ontdekken. Maar ook en vooral is het doel om de Europese markt, die wordt overspoeld door concurrentie van buiten de EU, te behouden. Er waren 189 campagnevoorstellen ingediend. Van de projecten die de eindmeet haalden zijn 56 zogenaamde simple-programma's, die door een of meerdere organisaties uit één lidstaat zijn ingediend. Daarnaast zijn er 16 multi-programma's waar meerdere organisaties uit meerdere lidstaten samenwerken. Vijf van de zes programma's die door VLAM, het Vlaams Centrum voor Agro- en Visserijmarketing, waren ingediend krijgen groen licht. Hiermee haalt VLAM 4 miljoen euro Europese middelen binnen ter aanvulling van de bijdrage van sector. Drie simple-programma's richten zich op de Europese markt. Het zijn driejarige campagnes in de groente-, vlees- en biologische sector. De twee samenwerkingsprojecten zullen Europees kalfsvlees en vergroening van stedelijke omgeving ('More Green Cities for Europe') in het daglicht stellen. Wat met de belofte van Ursula von der Leyen om een nieuwe campagne 'Buy European Food' te financieren? De huidige slogan 'Enjoy it's from Europe' (zie hiernaast) loopt goed en geraakt bekend bij het brede publiek binnen en buiten de EU. Meer geld is uiteraard altijd welkom!



IBR-situatie evolueert zorgwekkend

DIERGEZONDHEID De vele berichten zijn duidelijk: op dit moment is de virusdruk of de hoeveelheid IBR-virus die in Vlaanderen circuleert bijzonder hoog. Boerenbond spreekt van een IBR-crisis en roept alle betrokken partijen op tot actie. Noodmaatregelen zijn nodig om het tij te doen keren, zowel op bedrijfs- als op sectorniveau. In heel Vlaanderen zijn er de voorbije weken bedrijven geconfronteerd met insleep van IBR. Bij deze haarden wordt het virus door de oplettendheid van boer en dierenarts vaak snel geïdentificeerd. Niettemin is de verspreiding groot vooraleer er maatregelen genomen kunnen worden zoals noodvaccinatie. Ook buur- en contactbedrijven lopen grote risico's. De conclusie is dat het risico op insleep met IBR in heel Vlaanderen bijzonder groot is. Veehouders én alle erfbetreders moeten uiterst waakzaam zijn en strikte bioveiligheidsmaatregelen nemen.

Nood- of bioveiligheidsmaatregelen

Strikte bioveiligheidsmaatregelen beginnen bij het aanmelden voor aankomst en duidelijke toegangsinstructies aan de erftoegang. Laat niemand in de stal die er niet hoogstnoodzakelijk moet zijn. Wie in de stal komt, doet dit enkel na het wassen van handen en

in bedrijfseigen kledij en schoeisel. Specifieke aandacht is nodig voor gedeeld materiaal zoals bolusschieters. Ook interne bioveiligheid verdient voortdurend aandacht.

Rol van vaccinatie in de IBR-bestrijding

Deze week heeft het wetenschappelijk comité van het FAVV het langverwachte advies over de rol van vaccinatie in het IBR-eradicatieprogramma gepubliceerd. De experts benadrukken dat vaccinatie in sommige situaties verantwoord kan zijn. Toch brengt het altijd bijkomende maatregelen mee: het vrije IBR-statuut vervalt naar 'vermoedelijk dragervrij bedrijf met behoud van vaccinatie.' Op gevaccineerde bedrijven moet er extra aandacht zijn voor het management en is monitoring nodig om mogelijke besmettingen of dragerdieren zo snel mogelijk te kunnen opsporen. Ten slotte moeten er, wanneer terug naar het 'vrij van IBR' en 'vrij van vaccinatie'-statuut wordt overgegaan, bloedstalen van de hele stal genomen worden, met bijhorende kosten tot gevolg.

Feiten en fictie over vaccinatie

Er gaan over de vaccinaties foute geruchten de ronde. Zo is het niet zo dat vaccinatie de insleep van IBR voorkomt. De vaccins geven een zeer goede bescherming tegen de ziektesymptomen en productieverliezen, maar ook in een gevaccineerd bedrijf kunnen dragerdieren opduiken. De verspreiding van het virus zal wel trager gaan omdat het vaccin de uitscheiding vermindert – niet voorkomt. In gebieden waarvan nu geweten is dat de virusdruk zeer groot is, kan vaccinatie de virusdruk verlagen en verdere besmettingen beperken. Vaccinatie mag nooit een reden zijn

om de bioveiligheidsmaatregelen met betrekking tot aankoop van dieren, isolatie en erfbetreders niet te respecteren. Bij gevaccineerde dieren is zelfs extra waakzaamheid nodig om besmettingen te detecteren. Er zijn ook twijfels over de werkzaamheid en de veiligheid van IBR-vaccins. Onterecht. De vaccins worden uitvoerig en continu getest op veiligheid. Sommige kunnen ook in de neus toegediend worden, voor een snelle lokale bescherming. De werkzaamheid is gegarandeerd zover de claim op de bijsluiter reikt: hulp bij het opbouwen van weerstand, bescherming tegen klinische symptomen en vermindering van de uitscheiding. De dierenarts kan je helpen bij de beslissing om te starten met vaccinatie. ■

Els Goossens, adviseur studiedienst



De dierenarts kan je helpen bij de beslissing om te starten met vaccinatie.

Boerenbond gaat verder in overleg met Minister, FAVV, FOD Volksgezondheid en de diergezondheidsverenigingen om noodmaatregelen uit te werken.

Vraag voor Chris Botterman

Hoofd Sociale Zaken Boerenbond



Was je dit jaar aangesloten bij het Fonds Gezondheidszorgen?

In het voorjaar 2025 is de campagne opgestart voor het Fonds Gezondheidszorgen (FGBB) voor 2025. De Boerenbond- en AVBS-leden hebben een uitnodiging ontvangen om zes euro per seizoenwerknemer te betalen. Wij zijn enkele jaren geleden met dit systeem gestart om ervoor te zorgen dat seizoenwerknemers die uit de nieuwe lidstaten komen, verzekerd blijven voor gezondheidszorgen in het geval zij hier in ons land medische bijstand nodig hebben. Aangezien de seizoenwerknemers alleen voor een korte periode naar België komen én omdat de sociale bijdragen op een forfaitair dagbedrag berekend worden, komt men niet altijd aan een voldoende hoog minimumloon om in regel te blijven. In dit geval wordt via de mutualiteit een extra premie aangerekend om onder de wettelijke waarborgen te kunnen blijven. Voor de werkgevers die aansluiten, wordt die extra premie betaald vanuit het FGBB. We hebben daarnaast ook een verzekering afgesloten voor het geval seizoenwerknemers in het ziekenhuis worden opgenomen. Er is een waarborg van 13.000 euro per persoon en per jaar. Sinds enkele jaren is er ook een tussenkomst in het geval een seizoenwerknemer overlijdt en moet gerepatriëerd worden naar zijn land van herkomst.

Sommige leden zijn niet aangesloten!

Het is verrassend vast te stellen dat er nog steeds een aantal leden zijn die niet aansluiten bij het Fonds Gezondheidszorgen. Het gaat hier over bedrijven waar ook seizoenwerknemers aan het werk zijn. Deze leden kunnen dan ook geen gebruik maken van de voordelen van het FGBB. Er zijn ook leden die zelf rechtstreeks hun werknemers inschrijven bij CM Limburg, maar die niet aansluiten bij het FGBB. Dat is jammer omdat wij in dit geval niet kunnen tussenkomen om de extra premie ten

laste te nemen. Ook bij hospitalisatie kan onze verzekering niet ingeroepen worden. Wij doen een oproep aan de eerste en tweede groep van leden om voor het jaar 2026 aan te sluiten bij het FGBB. Het gaat slechts over een bijdrage van 6 euro per seizoenwerknemer per jaar. Leden die alsnog willen aansluiten bij het FGBB, kunnen contact opnemen via dit mailadres: Fgbb@boerenbond.be. Doe dit onmiddellijk. ■

Waarom moet ik de namen doorgeven?

De premie die wij opgevraagd hebben voor 2025 bedraagt 6 euro per persoon en wordt berekend op basis van het aantal seizoenwerknemers dat je als werkgever in 2024 tewerkstelde. Op die manier kunnen wij de premie in één keer opvragen in het begin van het jaar. Het zijn evenwel de seizoenwerknemers die dit jaar (2025) komen werken, die moeten verzekerd zijn. Vandaar dat het belangrijk is om de namen van deze personen ook door te geven aan CM-Limburg. Wanneer dit dezelfde werknemers zijn als in de vorige jaren, moet je alleen de aanvang van de nieuwe tewerkstelling meedelen. Er zijn nog altijd bedrijven die wel aansluiten bij FGBB maar de namen van hun seizoenpersoneel niet doorgeven aan CM. Daardoor zijn er problemen wanneer op het FGBB beroep gedaan wordt. Wij vragen leden waar er in 2025 seizoenwerknemers aanwezig waren, om alle namen door te geven en dit bij voorkeur voor 30 november 2025.

Via www.boerenbond.be/vraaghetaan beantwoordt Chris Botterman nog andere vragen rond sociale zaken of kan je zelf een vraag stellen.

Granen | Graanprijzen voorzichtig gestegen

De voorbije dagen kenden de graanprijzen een beperkte heropleving. Verklaring zit vooral in de daling van de koers van de euro tegenover de dollar, waardoor Europees graan iets competitiever geworden is op de internationale markten. Verder was er de laatste tijd, gezien de lage prijsniveaus, terughoudendheid bij de producenten om te verkopen. Er wordt eveneens vastgesteld dat de invoer vanuit Oekraïne teruggelopen is. Hoewel het enthousiasme op de markt beperkt blijft, zijn de prijzen de afgelopen twee weken enigszins gestegen. Op de termijnmarkt Euro-next-tarwe (Parijs) liepen de noteringen voor contracten december 2025 op in navolging van de stijging die werd waargenomen bij zijn Ameri-

kaanse tegenhanger in Chicago. Mais noteerde eveneens hoger. De notering sloot 0,75 €/ton hoger op 189,50 €/t voor maart 2026 en bereikt daarmee opnieuw de hoogste koersen van de voorbije weken. Op de Amerikaanse markt zette tarwe zijn opwaartse trend voort tegen de achtergrond van geruchten over aankopen van Amerikaanse tarwe door China. Verder blijven in Australië de oogstvooruitzichten over het algemeen gunstig, hoewel er bezorgdheid ontstaat over een mogelijke verslechtering van de opbrengsten in bepaalde regio's. De FAO (wereldvoedselorganisatie van de Verenigde Naties) verwacht nog steeds een wereldwijde recordgraanproductie van 2,961 miljard ton voor 2025-2026, voorname-

Prijsevolutie van granen Synagra

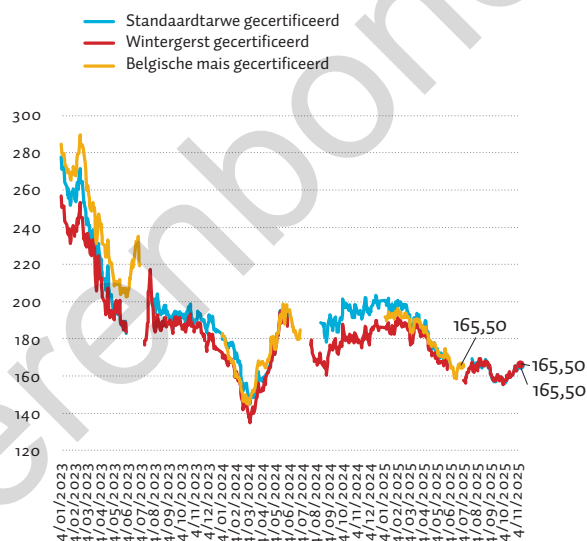

Zuivel | Zuivelproducten blijven onder druk staan

De prijzen van de voornaamste zuivelproducten blijven onder druk staan. De Belgische magere melkpoederprijs stabiliseerde vorige week tot 2366 euro/ton, de roomprijs daalde tot 2434 euro/ton. De boterprijs stabiliseert rond 5246 euro/ton. Internationaal blijft ook de Fonterra-veiling verder dalen (-2,4%). De magere melkpoeder bleef stabiel op 2559 dollar/ton. De vollemelkpoederprijs daalde tot 3503 dollar/ton (-2,7%). Ook de boter- en kaasprijs daalden tot respectievelijk 6371 dollar/ton (-4,3%) en 4449 dollar/ton (-6,6%). De mozzarella-prijs stabiliseerde vorige week en noteert op 3306 dollar/ton (+1,6%). Het verhandelde volume was

Prijsevolutie zuivel

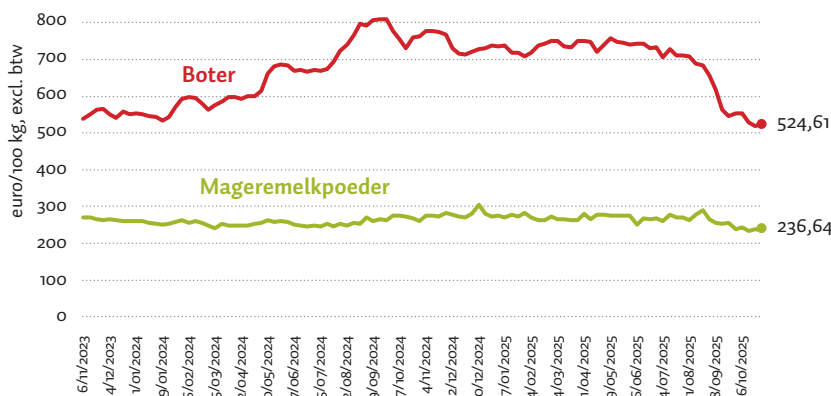



lijk dankzij een toename van de maïsproductie in de Verenigde Staten, Brazilië en Mexico. Dit is een stijging van 3,5% ten opzichte van het voorgaande jaar, waarbij ook een aanzienlijke bijdrage wordt verwacht van een stijging van de wereldwijde tarweproductie. Maïs, tarwe en rijst blijven wereldwijd de drie belangrijkste graangewassen en zijn goed voor meer dan driekwart van de totale graanproductie. ■



hoog met 39.508 ton. Deze evolutie zet ook blijvend druk op de melkpreizen. Een aantal kopers hebben al forse dalingen aangekondigd voor oktober en november. De spotmarktmelkpreisnotering op de Nederlandse DCA-markt noteerde de voorbije week op 31 euro/100 kg (+1 euro/100 kg). ■



Kalveren NUKA: stationair

BVK - Stieren - Dikbil
BVK - Stieren - Witblauw
BVK - Stieren - Melktype

Kalveren slachtvee: stationair

BVK - Stieren - Melktype

Koeien slachtvee: stationair

Ciney - Dikbil
LAR - Dikbil

Koeien geslacht: stijgend

Dept.LV - Cat. D - S2

Stieren mager: stationair

Ciney - Dikbil - 320-370 kg

Stieren slachtvee: stationair

Ciney - Dikbil
LAR - Dikbil

Stieren geslacht: dalend

Dept.LV - Jonge - Cat. A - S2



Varkens geslacht: stationair

Danish Crown (DK) - Vleesvarkens
Tönnies (D) - Vleesvarkens
Vion (NL) - 56% vlees - type A
Belgian Pork Group - Vleesvarkens



Slachtpluimvee: stationair

ABC - Braadkippen
Deinze - Soepkippen - Extra zware
Deinze - Braadkippen



Verrijktekooi-eieren: stijgend

Kruisem - Aan producent - Witte - (3) 62,5 g
Kruisem - Aan producent - Bruine - (3) 62,5 g
Kruisem - Handel - Witte - L
Kruisem - Handel - Bruine - L

Scharreleieren: stijgend

Kruisem - Aan producent - Witte - (3) 62,5 g
Kruisem - Aan producent - Bruine - (3) 62,5 g



Boter: stijgend

BCZ - Melkerijboter



Melkpoeder: dalend

BCZ - Mageremelkpoeder



Bewaaraardappelen: stationair

PCA - Fontane



Stro: stationair

Lokeren - Tarwestro

DATUM	NOTERING	VERSCHIL	Notering uitgedrukt exclusief btw, tenzij anders vermeld
31 okt	680-1400	-40	€/stuk
31 okt	270-530	=	€/stuk
31 okt	70-250	=	€/stuk
31 okt	7,75	=	€/kg gesl. gew.
31 okt	8,50-9,10	=	€/kg lev. gew.
4 nov	5,25-5,45	=	€/kg lev. gew.
27 okt	942,19	+2,08	€/100 kg koud karkasgew.
31 okt	2500-2900	=	€/stuk
31 okt	8,80-9,35	=	€/kg lev. gew.
4 nov	5,45-5,65	=	€/kg lev. gew.
27 okt	938,45	-2,55	€/100 kg koud karkasgew.
10 nov	1,526	=	€/kg gesl. gew.
6 nov	1,70	=	€/kg gesl. gew.
3 nov	1,50	=	€/kg gesl. gew., excl. btw, excl. toesl.
10 nov	1,570	=	€/kg gesl. gew.
10 nov	1,28	-0,01	€/kg lev. gew., incl. Belplumetoel.
5 nov	0,93-0,95	=	€/kg lev. gew.
5 nov	1,24-1,26	=	€/kg lev. gew., incl. Belplumetoel.
4 nov	16,77	+0,41	€/100 stuks, excl. toesl.
4 nov	17,32	+0,41	€/100 stuks, excl. toesl.
4 nov	19,51	+0,45	€/100 stuks, excl. toesl.
4 nov	19,91	+0,45	€/100 stuks, excl. toesl.
4 nov	17,52	+0,36	€/100 stuks, excl. toesl.
4 nov	18,14	+0,45	€/100 stuks, excl. toesl.
27 okt	524,61	+4,71	€/100 kg
27 okt	236,64	-0,28	€/100 kg
4 nov	0,50-1,50	=	€/100 kg
5 nov	135,00	=	€/ton



Nieuws

now

Het laatste sectornieuws altijd bij de hand dankzij de nieuwe app van Boerenbond. Afgestemd op jouw bedrijf, regio én omgeving.

Nieuw: Boerenbond-app

We kondigden het al eerder aan: de communicatie en diensten van Boerenbond worden vernieuwd. Alles wat je als Boerenbond-lid gewend bent, brengen we beter en nog meer binnen handbereik. Zodat jij altijd mee bent. Volgende week lanceren we de eerste belangrijke nieuwigheid: een handige app die je altijd en overal kan meenemen. En ook onze website krijgt tegen dan een volledig nieuwe look.

Altijd en overal op de hoogte

Veel informatie krijgen is handig, maar het is nog veel belangrijker om de juiste informatie te krijgen waar en wanneer je die precies nodig hebt. Daarom komt Boerenbond met een app, volledig aangepast op jouw maat. Via die app heb je snel al het nieuws uit je regio, sector of interesseveld bij de hand. Bovendien kan je je inschrijven op updates die relevant

zijn voor jou en je bedrijf. Zo ben je nog sneller mee.

Naast actua vind je in de app altijd de recentste marktprijzen. Je kan ook zelf je marktprijzen makkelijk doorgeven. Hou je mailbox in de gaten: dinsdag 18 november bezorgen we je een mail met daarin de link om als eerste de nieuwe app te downloaden en helpen we je meteen al jouw voorkeuren in te stellen.

Handige kalender voor vormingen en activiteiten

Boerenbond organiseert het hele jaar door heel wat vormingen en andere activiteiten. Op de hoogte blijven van al onze plannen doe je binnenkort eenvoudig via de nieuwe digitale kalender. Die biedt één helder overzicht, volledig afgestemd op jouw maat. Je zal de kalender bovendien kunnen koppelen aan je persoonlijke agenda, waardoor je steeds het overzicht behoudt.

Nieuwe Infolijn

Heb je nog een vraag, bel dan naar Infolijn Boerenbond: 016 28 61 61. De infolijn is elke weekdag bereikbaar van 8.30 uur tot 16 uur. Je kan ook altijd een mail sturen naar info@boerenbond.be.

Vernieuwde website

De Boerenbondwebsite wordt een heus kennisplatform. In de toekomst vind je er niet alleen meer informatie, maar wordt deze ook overzichtelijker en duidelijker gestructureerd. Daardoor zal je sneller de juiste informatie kunnen vinden, ongeacht op welk apparaat je zoekt. Op de computer, je smartphone of op een tablet: alle informatie is altijd binnen handbereik.

Wat mag je verwachten van de nieuwe website?

Een overzichtelijke look met een gebruiksvriendelijkere navigatie:

- Een **verbeterde zoekfunctie**.
- Actuaberichtgeving, marktprijzen (met duiding) en andere nuttige info uit jouw **sector(en)**.

- Meer uitgebreide info uit jouw **regio**: een straal rond jouw woonplaats over de provinciegrenzen heen.
- Overzichtelijke themapagina's zoals gewasbescherming of seizoenarbeid. Daar vind je alle info overzichtelijk terug: artikels, instructiefilmpjes, webinars ... En dat op elk moment, niet enkel tijdens kantooruren. Heel belangrijke info laten we je als lid onmiddellijk weten via de app. Je bepaalt zelf in je **profielpagina** welke thema's en dossiers je wilt volgen, volgens je eigen interesses.
- Een handige kalender met alle vormingen, activiteiten en administratieve deadlines die voor jou relevant zijn. ■



Hou je mailbox in de gaten: dinsdag 18 november bezorgen we je een mail met daarin de link om als eerste de nieuwe app te downloaden en helpen we je meteen al jouw voorkeuren in te stellen.

Wordt vervolgd



Naast de nieuwe app en website werken we nog een aantal vernieuwingen uit, die we voorzien tegen begin januari. Vandaag merken we dat het nieuws in onze *Boer&Tuinder* soms al achterhaald is tegen dat die gedrukt is of bij onze leden ligt. Daarom gaan we die actualiteit brengen via snellere kanalen, via de website, via meer gepersonaliseerde nieuwsbrieven, met de nieuwe app of een wekelijkse podcast.



In die **wekelijkse Boerenbond-podcast 'Boer&Bondig'** vertellen we je in vijftien minuten het belangrijkste landbouwnieuws. Onze journalisten leggen hun oor te luister bij experts die extra duiding en verdiepende inhoud geven bij de actua van de week. Altijd en overal te beluisteren. Om je helemaal mee te nemen met het recentste actua-nieuws sturen we je vanaf januari op woensdag en zaterdag **een gepersonaliseerde nieuwsbrief** met alle relevante nieuws uit je sector en omgeving.



Boer&Tuinder wordt een maandelijks, verdiepend magazine: echt een tijdschrift om je tijd voor te nemen. Mooie fotografie, interviews en boeiende achtergrondverhalen.



Terwijl jij verder boert,
beweegt Boerenbond met je mee.



Dossier Extra dierenwelzijn of milieu & klimaat

In alle huisvestingssystemen moet het dierenwelzijn vanzelfsprekend in orde zijn. Tegelijkertijd is het beperken van de klimaat- en milieu-impact belangrijk. Het streven naar bijkomend, extra dierenwelzijn heeft evenwel belangrijke gevolgen voor die klimaat- en milieu-impact. In welke mate passen beide door een steeds smaller wordende deur?

Een complexe afweging

Extra dierenwelzijn versus milieu: wie wint?

Als veehouder is het erg belangrijk om zorg te dragen voor de dieren en tegelijkertijd te voldoen aan de milieudoelstellingen. Probleem is echter dat vanuit het beleid de dierenwelzijnsvoorwaarden aangescherpt worden, terwijl er zware milieudoelstellingen moeten gehaald worden.

Wouter Wytynck, adviseur studiedienst

Zo is aan de varkens- en pluimveebedrijven een taakstelling opgelegd om de ammoniakuitstoot van niet-emissiearme stallen tegen 2030 met 60% te verminderen. Tegelijkertijd wil men dat die dieren in ruimere en meer verrijkte omstandigheden worden gehouden, wat net voor meer stalemissies zorgt. Daarnaast wordt verwacht dat de CO₂-voetafdruk zo klein mogelijk is. Dit zorgt voor een conflicterende situatie, waarbij het onmogelijk is voor een veehouder om een goede keuze te maken.

Verbod verrijkte kooi zet leghennenhouders voor het blok

Een paar jaar geleden besliste Minister Weyts om de verrijkte kooi uit te faseren. Ook al gaf een door hem bestelde studie aan dat dit de legsector voor problemen zou stellen en dat Vlaanderen best zou afwachten wat Europa doet. Bovendien zijn wetenschappers het er niet over eens of de kippen in

alternatieve systemen een substantieel beter dierenwelzijn hebben. Feit is dat de verrijkte kooi erg goed scoort op het vlak van de CO₂-voetafdruk. De ammoniakemissie is, afhankelijk van het systeem, zelfs tot tien keer lager dan in alternatieve systemen. Daarnaast zijn de productiekosten en is de arbeidsbehoefte in alternatieve systemen ook beduidend hoger. Wanneer deze bedrijven moeten overschakelen naar alternatieve systemen betekent dat ze, op basis van de ammoniakemissies, veel minder kippen zullen kunnen houden en zelfs in die mate dat het bedrijf niet meer rendabel is. Het ziet er dan ook naar uit dat de bedrijven met verrijkte kooien genoodzaakt zullen zijn om hun bedrijfsactiviteit te stoppen. Dat komt in de feiten dus neer op een koude sanering van de sector. Ons land is ondertussen niet meer zelfvoorzienend voor eieren en aangezien meer dan een derde van de leghennen nog in verrijkte kooisystemen wordt gehouden zal de import van ▶



eieren alleen maar groter worden. De brekerijen zijn steeds op zoek naar het goedkoopste ei en dat betekent dat de import vooral zal bestaan uit eieren die in andere EU-lidstaten in verrijkte kooien zijn geproduceerd en uit import vanuit Oekraïne, waar de leghennen nog in traditionele kooien worden gehouden.

Reguliere versus trager groeiende braadkippen

Bij de braadkippen wil men vanuit dierenwelzijnshoek dat er wordt overstapt op trager groeiende kippenrassen die gehouden worden aan een veel lagere bezetting dan nu. Meer bepaald wordt dan gekeken naar de voorwaarden van het Better Chicken Commitment (BCC), die opgesteld zijn door de Europese dierenrechtenorganisaties. De maximale bezetting in de stal daalt van 42 naar 30 kg/m² en de trager groeiende kippen doen er een week langer over om het slachtrijp gewicht te bereiken.

Houderijsystemen vergeleken

Omdat er weinig gekend was over de gevolgen ervan voor het management, de productie, de rendabiliteit, de strooiselkwaliteit en het milieu werd een paar jaar geleden het demonstratieproject OptiWel-Emis uitgevoerd. Daarin werd de impact van dit houderijsysteem onderzocht en vergeleken met de standaardkip. Naast de voederproeven op ILVO, waar een evenwichtig voeder voor die kippen werd bekeken, vonden de praktijkproeven plaats op het Proefbedrijf Pluimveehouderij. Daar werden de effecten op emissie, welzijn en productie opgevolgd. De proeven toonden aan dat trager groeiende kippen actiever en beweeglijker zijn en ook de strooiselkwaliteit in de stal is beter. Het strooisel blijft droger en ruller, wat resulteert in betere scores van de voetzoollaesies.

Hogere kostprijs en meer uitstoot

De kippen hebben wel 8 tot 9 dagen extra nodig om hetzelfde eindgewicht

te behalen als reguliere kuikens. Daardoor stijgt de voeder- en waterbehoefte en ligt de voederconversie duidelijk hoger, wat de kostprijs opdrijft en de CO₂-voetafdruk fors verhoogt. Bovendien worden door de lagere bezetting en langere groei-periode minder kuikens per jaar (en dus minder kg vlees) geproduceerd in de stal. Alle kosten moeten verdeeld worden over minder dieren, wat de productiekost verder verhoogt. Op basis van het Nederlandse handboek Kwantitatieve Informatie Veehouderij (KWIN) 2024-2025 en de proefresultaten stijgt de kostprijs per kg geproduceerde kip (bij trager groeiende kuikens aan 30 kg/m², wanneer niet kan worden uitgeladen) met 27,5%. Bij hogere prijzen voor voeder en energie loopt deze meerkost nog verder op. Ook de milieueffecten zijn aanzienlijk. De ammoniakconcentraties en ventilatiedebieten werden in de proeven continu gemeten. Zowel de lagere bezetting als de langere groei-periode



veroorzaken duidelijk hogere emissies. Bij trager groeiende kuikens aan 30 kg/m² verdubbelt de jaarlijkse ammoniakemissie per m² staloppervlakte, en per dier verdrievoudigt deze zelfs. Rekening houdend met het stikstofdecreet zou het aantal vleeskippen bij toepassing van zo'n concept 75% moeten zakken om dezelfde stikstofuitstoot te behalen. Dat wil zeggen dat de meerkost onmogelijk uit de markt te halen is en het in de praktijk zo goed als onmogelijk is om in Vlaanderen in te zetten op zulke concepten.

Varkensconcepten die inzetten op meer ruimte

Ook in de varkenshouderij zijn er meerwaardeconcepten die inzetten op meer ruimte voor de dieren, maar ook daar is de ammoniakemissie een belangrijk aandachtspunt. Zo is veranderd in de Vlaamse regelgeving dat de emissiefactor voor ammoniak op 2,5 kg per dierplaats per jaar ligt wanneer de beschikbare vloeroppervlakte per vleesvarken maximaal 0,8 m² bedraagt. Als de varkens een beschikbare oppervlakte hebben die hoger is dan die 0,8 m², dan bedraagt de emissiefactor voor ammoniak 3,5 kg per dierplaats

per jaar, of 40% hoger. Varkenshouders die willen overschakelen naar een meerwaardelastenboek – waarbij de oppervlakenorm op 1 m² ligt – moeten daar rekening mee houden. Ze kunnen er immers mee in de problemen komen wanneer ze een omgevingsvergunning moeten aanvragen. Bijkomend is het ook zo dat bedrijven in het kader van de PAS-reductiedoelstellingen kunnen inzetten op het houden van minder dieren om de taakstelling te realiseren. Dit doen door gewoon één dier minder per hok te houden kan dus zuur opbreken omdat er net meer ammoniak wordt geproduceerd. Men zet daarvoor dan ook best een heel compartiment leeg. ■

Verskillende maatregelen die opgenomen zijn in de codex dierenwelzijn zorgen voor een verhoging van de ammoniakemissies.



Minder varkens per hok betekent een hogere ammoniakemissiefactor per dierplaats.



Wouter Wytynck

adviseur studiedienst
wouter.wytynck@boerenbond.be

Een onoplosbaar dilemma?

De voorgaande voorbeelden tonen duidelijk dat veehouders onmogelijk tegelijk kunnen voldoen aan de roep om te investeren in de realisatie van de klimaatdoelstellingen én daarbij ook nog eens de beste van de klas te zijn op het vlak van extra dierenwelzijn. Daarnaast is het ook zo dat investeren in extra dierenwelzijn veel middelen vergt. Deze investeringen worden op lange termijn afgeschreven en kunnen dan ook niet om de haverklap aangepast worden. De veehouders hebben in het verleden al veel ingezet op meer dierenwelzijn en zullen dat ook verder doen, maar het is wel erg belangrijk dat de regelgevingen op elkaar zijn afgestemd. Feit is wel dat onze minister voor dierenwelzijn aan goldplating wil doen, terwijl hij geen rekening houdt met de klimaatdoelen die moeten gehaald worden. Meer nog, verschillende maatregelen die opgenomen zijn in de codex dierenwelzijn zorgen voor een verhoging van de ammoniakemissies, waardoor het voor de pluimvee- en varkenshouderij bijna onmogelijk wordt om de taakstelling van 60% die eveneens in de Vlaamse wetgeving is opgenomen te realiseren. Onze veehouders vragen een rechtszeker kader en dat wil ook zeggen dat er geen conflicterende regelgeving is.



© BOERENBOND

Oekraïne en Mercosur, wat komt er aan?

Dhr. Pieter Lietaer, attaché landbouw en permanente vertegenwoordiger van België in de EU schetste op de trefdag Pluimveehouderij eind oktober op Inagro hoe het handelsbeleid in de EU tot stand gekomen is en hoeveel het veranderd is onder Trump in de Verenigde Staten.

Ellen de Jong, sectorconsulent

De export van pluimveevlees vanuit de EU naar derde landen is met drie procent gestegen tegenover vorig jaar, terwijl de import met vijf procent is gestegen. Ter vergelijking: In Vlaanderen blijft de uitvoer, respectievelijk 435.855 ton vlees en 110.500 ton eieren, wel nog steeds veel groter dan de invoer, respectievelijk 198.717 ton vlees en 93.900 ton eieren. Spreken we over invoer van eieren, dan denken we uiteraard allemaal meteen aan Oekraïne. Hoe zit het daar nu mee? En mogen zij echt zoveel invoeren?

Sleutelen aan quota

Hiervoor moeten we even terug in de tijd. Oekraïne had een handelsakkoord met Europa, waarin beschreven stond dat ze een quotum hadden van 20.000 kipfilets invoer. Om toch meer ton kippenvlees te kunnen afzetten, voerden ze frauduleuze kipfilets inclusief de vleugeltjes uit. In 2022 brak dan de oorlog uit en wilde Europa de economie in Oekraïne steunen. Uiteraard leidde dit tot oneerlijke handelsverhoudingen en besloot men de quota terug aan te passen. Toch mag Oekraïne nog 120.000 ton vlees en 18.000 ton eieren

invoeren. Dit lijkt veel, maar in 2024 was dit veel meer, namelijk een derde vlees meer en meer dan drie keer zoveel eieren.

Controles ... op voedselveiligheid

Bedoeling is om eind 2028 tot een *level playing field* te komen. Vanuit het publiek op de trefdag werd de vraag gesteld hoe het zomaar kan, dat Europa hoge eisen oplegt aan de pluimveehouders op het vlak van dierenwelzijn en voedselveiligheid, maar dat dan wel vrolijk kippenvlees uit Oekraïne wordt ingevoerd dat aan veel lagere eisen wordt gekweekt. Toch wordt alles wat binnenkomt in Europa aan de grens gecontroleerd, maar enkel op voedselveiligheid. Hoe het vlees geproduceerd wordt en onder welke dierenwelzijns-eisen is een punt van discussie en dat komt heel vaak terug.

Mercosur

Een ander heikel punt is het Mercosur akkoord. Al sinds 1995 wordt er gepalaverd over een eventueel vrijhandelsakkoord. In 2025 zou er een finaal akkoord zijn, maar nog niet alle lidstaten in de EU hebben dit goedgekeurd. Het blijft voor veel bezorgdheden zorgen en is zeer controversieel. Ook hier wordt extra quotum toegerekend van 180.000 ton pluimveevlees dat vooral vanuit Brazilië mag worden ingevoerd. Europees landbouwcommissaris Christophe Hanssen verzekerde in een nota dat de EU er alles aan zal doen om de Europese producenten te beschermen en kort op de bal te spelen. "Onze producenten moeten in het voordeel zijn met dit akkoord, net als onze volledige economie. Ze mogen zich niet bedreigd voelen", klinkt het. ■

Zorg voor een goede start bij leghennen en braadkippen

Dr. Sebastiaan Van Hoorebeke, zaakvoerder van Premium Poeljen België, besprak op de trefdag Pluimveehouderij waar je op moet letten bij de opzet van nieuwe leghennen. Ook de braadkippen kwamen bij diverse sprekers aan bod. Het bijhouden van alle gegevens zorgt ervoor dat je weet waar je kan verbeteren.

Ellen de Jong, sectorconsulent

Alles start met de voorbereiding, een goede transparantie met het opfokbedrijf en het verkrijgen van een afleverrapport. Daarnaast moet je zorgen voor een gereinigde en ontsmette stal, waarbij je zeker de drinklijnen niet mag vergeten. Controleer deze ook voor de opzet, zodat verborgen lekken niet kunnen zorgen voor een drukval. Zorg dat de temperatuur optimaal is in de stal en ga zeker te rade bij adviseurs omtrent de stalinrichting. Hoeveel daglicht moet je voorzien en zorg je voor open of

gesloten legnesten? Zet de leghennen bij voorkeur in de voormiddag op, en maak goede afspraken omtrent de planning met het transport.

Spelen met lichtverdeling

Om hennen goed in de leg te krijgen is licht belangrijk. De lichtduur dient gra- dueel toe te nemen van 10 tot 16 uur, maar is afhankelijk van de evolutie van het lichaamsgewicht en de water- en voederopname. Denk ook aan de lichtintensiteit, en speel met de hoofd- en nachtverlichting. Het uiteindelijke doel is om alle kippen op stok te krijgen, en geen afwijkend gedrag te stimuleren. De lichtintensiteit in een legstal mag dezelfde zijn als in de opfokstal en bedraagt slechts 10 lux. Denk er aan om dimbare verlichting te installeren, zodat je kan spelen met die lichtverdeling. Ook de lichtkleur is van belang, kippen ervaren licht anders dan mensen. Te kil licht kan ongewenst gedrag in de hand werken.

Braadkippen

Dierenarts Filip Boel, technisch-veteri- nair verantwoordelijke voor broeierijen Belgabroed, Vervaeke-Belavi en l'Oeuf d'Or, duidde eveneens nog eens het belang van een optimaal management tijdens de opstart bij braadkippen. Licht, klimaat en voeder zijn bij alle kippen

belangrijk. Drinkwater moet proper en warm zijn. Let op de kwaliteit en de hygiëne van de drinkwaterleidingen. Ook voegde hij nog toe rond de staltem- peratuur dat de vloertemperatuur op dag 0 idealiter rond 28-29°C ligt en de strooiseltemperatuur 29-30°C heeft. Bij te lage temperaturen is er een groter risico op een E. coli besmetting en bij te hoge temperaturen komt het risico van Enterococcon om de hoek.

Relatieve vochtigheid

De tip die hij meegaf was om bij een twintigtal eendagskuikens de eerste drie dagen de cloacatemperatuur (optimaal: 39,5 - 40,5°C) te meten om in de gaten te kunnen houden of de luchttemperat- uur in de stal optimaal is. De relatieve vochtigheid in de stal is idealiter tussen 30 en 60%. Te laag kan zorgen voor dehydratatie en een negatief effect op de uniformiteit van het koppel. Te hoog zorgt voor een hogere bacteriële druk en een moeilijkere warmte-afgifte met stress tot gevolg. Hoe rustiger de kuik- ens verspreid liggen door de stal, hoe beter. Je wil niet streven naar rond- lopende en piepende kuikens. De slagzin 'meten is weten' geldt voor alle pluimveehouders, of het nu om opfok, leghennen, moederdieren of braadkippen gaat. Enkel door regel- matig de gegevens bij te houden, het voeder- en waterverbruik bij te houden, het sterftepercentage te noteren, de lichaams- of eigewichten te noteren en het verenkleed te evalueren, kan je de productie optimaliseren. Het oog en het oor van de meester tijdens dagelijkse controles door de stal zorgen ervoor dat je kort op de bal kan spelen, mochten er problemen opduiken. ■



© TWAN WIJERMANS

LUNCH DATE 2

**Webinar 20 november,
12.30 – 13.30 uur**

Heb jij al gebruik gemaakt van je kennisportefeuille?

Gert Van de moortel
Consulent Training en Opleiding
Boerenbond

De kennisportefeuille is een subsidie van de Vlaamse overheid die land- en tuinbouwers financieel ondersteunt bij het volgen van gespecialiseerde opleidingen en het aanvragen van bedrijfsspecifiek advies.

De Vlaamse overheid voorziet daarom elk jaar een bedrag voor je waarmee je voor jou relevante vormingen en advies kan aankopen. Per opleiding of advies krijg je 70% van de kostprijs terugbetaald. Slechts 30% betaal je dus zelf. Land- en tuinbouwers kunnen kiezen uit een aanbod aan vormingen en adviezen op het e-loket.

**Schrijf je in voor de lunchdate
via [www.boerenbond.be/
lunchdate](http://www.boerenbond.be/lunchdate)**

 **BOEREN
BOND**
vormt

JM KIDS DAY
26 december 2025
Nekkerhal Mechelen

BELEEF DE MAGIE VAN DE JM KIDS DAY!

Maak van uw tweede Kerstdag een onvergetelijke dag met de Kids Day. Jumping Mechelen trapt dit jaar terug af met een 2 uur durende spectaculaire openingsshow vol actie, sfeer en adembenemende ponyraces en een ongeziene internationale paardenshow "Dance with me" gebracht door **Alizée Froment**.

Hierna brengen wij voor de bezoekers van de sessie 1B op het grote podium in de Christmas Arena een grandioos optreden van de razend populaire band "**#LikeMe On Tour**"



**EXCLUSIEF VOORDEEL VOOR DE LEDEN
BOERENBOND EN LANDELIJKE GILDEN!**

**€ 16 i.p.u. € 26
(VVK)**

**Inclusief gratis parking
Station Mechelen en shuttlevervoer**



**RANDANIMATIE IN DE HAL
GRATIS PONYRITJES - GRIMES - KNUTSELSTAND**

Dit aanbod is geldig van 29 oktober tot 15 december 2025

TICKETS EN INFO:

www.boerenbond.be/jumpingmechelen
www.landelijkegilden.be/jumpingmechelen



Week van de bedrijfsoverdracht

Vlaanderen telt heel wat familiale kmo's, zeker in de agrovoedingsketen, dus ook in de land- en tuinbouw. Van familiale bedrijven zeggen ze dat ze kostenbewust zijn, wendbaar, stevig lokaal verankerd en dat ze gefocust zijn op de lange termijn. Eigenschappen die heel herkenbaar zijn voor onze sector.

Anne-Marie Vangeenberghe, Consulente Ondernemerschap

De uitdaging voor familiebedrijven ligt tegenwoordig in de opvolging. Waar die bedrijven vroeger haast vanzelfsprekend overgenomen werden door de kinderen, zien we nu dat die evidentie er niet meer is. Gaat het om land- en tuinbouwbedrijven, dan weet slechts 14% van de bedrijfsleiders boven de 50 wie het bedrijf zal overnemen. Omdat de overdracht van familiebedrijven cruciaal is voor onze economie, organiseert VLAIO (Agentschap Innoveren & Ondernemen) jaarlijks de Week van de Bedrijfsoverdracht. Ook Boerenbond investeert al jaren in de generatiewissel.

Samen met Groene Kring, KBC en SBB richtte onze organisatie in 2014 het Kenniscentrum Bedrijfsopvolging op. Daarin bundelen alle partners hun expertise en werkervaring om overnemers en overlaters in de sector vooruit te helpen. Het Kenniscentrum wil inspireren, vormen en adviseren. Daarvoor publiceert het brochures, organiseert het vormingen en zijn consulenten en adviseurs bereikbaar om je op weg te helpen in het complexe overnameproces, zowel voor familiale opvolging als voor niet-familiale overdracht.



Nieuwe website, nieuwe brochures

Ben je zoekende, surf dan zeker naar de hernieuwde website van het Kenniscentrum www.kenniscentrumbedrijfsopvolging.be. Aarzel niet om na je verkenningstocht contact op te nemen. Op de website vind je vlot terug waarvoor je bij wie terecht kan. Je vindt er ook diverse brochures die een handvat zijn voor familiale opvolging. De gloednieuwe brochures 'Werk maken van samenwerken' en 'Niet-familiale bedrijfsoverdracht in land- en tuinbouw' helpen jou specifiek op weg bij een niet-familiale bedrijfs-overdracht, maar ook wie binnen het gezin een bedrijf overneemt of overlaat kan zich hierdoor laten inspireren.

Laat je begeleiden

Een overname is een intens proces dat veel tijd en gewenning vraagt, zowel van overnemer als van overlater. Je moet durven vastpakken of durven lossen, maar dan liefst wel op basis van goede informatie. Ook wie in de rand betrokken is, zoals broers, zussen en partners, nemen we mee in onze ondersteuning. Neem de tijd, informeer je goed, weet wat je wil en hoe je het wil en laat je daarvoor begeleiden door experts. Overlaten of overnemen heeft immers ook grote financiële en bijhorende fiscale en juridische gevolgen. ■



Week van de bedrijfsoverdracht

Inspiratie voor de generatiewissel

Meer dan 150 starters-geïnteresseerden namen vorige week deel aan een inspiratieavond over de generatiewissel in land- en tuinbouw, georganiseerd door het Kenniscentrum Bedrijfsopvolging. In het publiek: boeren die hun pensioen zien naderen en al dan niet een opvolger hebben, of nog niet weten wat ze precies met hun bedrijf willen doen. En daarnaast jongeren die staan te popelen om een bedrijf over te nemen. Enkelen onder hen met concrete plannen, anderen met grote dromen of hoopvolle ideeën. Eén rode draad liep door de avond: elk bedrijf is verschillend, elke situatie is verschillend. Maar passie zien we overal.

Liesbet Corthout

Anne-Marie Vangeenberghe is coördinator bij het Kenniscentrum Bedrijfsopvolging en zij praatte de avond aan mekaar. Zo vertelde ze dat de gemiddelde leeftijd van de bedrijfshoofden van beroepslandbouwbedrijven in Vlaan-

deren vorig jaar 56 jaar was en dat slechts 14% van de vijftigplussers onder hen een opvolger heeft. Het aantal stoppers ligt 37% hoger dan het aantal starters. Dat kan een opportuniteit zijn voor wie wél een toekomst ziet in land- en tuinbouw.

Dilemma's

Ook veel vragen bij een Vlaams-Brabants koppel met een gemengd bedrijf. "Onze zoon heeft vorig jaar de starterscursus gevolgd en aangegeven dat hij wil overnemen. Maar het bedrijf is te groot voor één persoon. Hij zal moeten kiezen op welke tak hij wil focussen en dat is moeilijk. Het is vooral niet eenvoudig om dit allemaal te bespreken. We zijn zelf jong gestart en zouden graag hebben dat hij ook niet te lang wacht. Vanavond werd aangeraden om iemand van het Kenniscentrum Bedrijfsopvolging mee aan tafel uit te nodigen om vaart in het gesprek te krijgen. Misschien doen we dat wel." Een Limburgse veehouder kwam inspiratie opdoen. "De overname zit bij ons nog in een eerste fase. Mijn zoon heeft nog maar heel recent beslist dat

Gouden regels

Met collega's die zich in dezelfde situatie bevonden, legden de deelnemers hun ervaringen met uitdagingen en mogelijke oplossingen naast elkaar. Die zijn heel talrijk en divers, maar er zitten toch enkele constanten in:

1. Maak je bedrijf overnameklaar.
Er zijn meer mogelijkheden dan je denkt.
2. Neem de tijd.
3. Betrek alle kinderen.
4. Bedrijfsleiding en bedrijfs-eigendommen zijn twee verschillende aspecten.
5. Stel een doordacht stappenplan op met een visie en strategie voor het bedrijf, en aandacht voor het financiële, juridische en fiscale aspect.
6. Stimuleer talent bij je (potentiële) overnemer.
7. Communiceer helder.
8. Betrek experts.

Deze zaken kwamen ook terug in de gesprekken die de aanwezigen nadien nog hadden met elkaar. "De situatie is nu zo anders dan vroeger", vertelt een tuinbouwster uit de provincie Antwerpen. "Bij ons op het bedrijf is de overname zeer bespreekbaar, maar daarom niet eenvoudiger. Wij zijn destijds klein gestart en dan gegroeid. Een overnemer nu zou een groot bedrijf overnemen en daar komt een zware investering bij kijken."

hij toekomst ziet in het bedrijf. Hij kon er vanavond niet bij zijn, want hij is de starterscursus aan het volgen. Ik ga wel proberen om ook de vormingen 'generatie-overdracht doordacht' te volgen. Er valt zo veel te ontdekken!"

De brochures downloaden, informatie vinden en inschrijven voor de volgende opleidingen? Surf naar www.kenniscentrumbedrijfsopvolging.be.

Landmobiliteit: *matchmaking* tussen starter en stopper

Groene Kring heeft enkele jaren geleden het initiatief Landmobiliteit opgestart. Dat moet oudere landbouwers die geen opvolger vinden en begin-

nende boeren zonder bedrijf samenbrengen. Niet elke landbouwer die richting zijn pensioen gaat heeft (familiale) opvolging en om ervoor te zorgen dat kennis behouden blijft én dat landbouw landbouw blijft, wil Groene Kring helpen om die twee partijen samen te brengen. Het is geen speed date, maar wel een traag en doordacht proces dat kan leiden tot een tweede leven voor een land- of tuinbouwbedrijf en een toekomst voor een startende boer of tuinder. Groene Kring organiseert een infoavond over Landmobiliteit op 12 december in Ranst. ■

 Meer informatie op www.groenekring.be/landmobiliteit



© FOTOS: LIESBET CORTHOUT



Kenniscentrum Bedrijfsopvolging in vraag en antwoord

“Iedere starter verdient een standbeeld”

De sterkte van het Kenniscentrum Bedrijfsopvolging (KCBO) ligt in de samenwerking van de verschillende partners. Hoe dragen KBC en SBB met hun kennis bij aan de bedrijfsoverdracht in land- en tuinbouw? Dat vertellen ze zelf, bij monde van Jeroen Kellers van SBB en Caroline Tack & Arianne Delcroix van KBC.

Liesbet Corthout

1. Wat is precies de rol van jouw organisatie binnen het Kenniscentrum Bedrijfsopvolging en waarom is het zo belangrijk om hierbij betrokken te zijn?

SBB

Bij een overname komen verschillende facetten naar boven. SBB is in een aantal van die facetten goed thuis. Maar het is voor ons vooral belangrijk dat het totale plaatje klopt. Een voorstel dat fiscaal-juridisch perfect in orde is, maar niet past in een lange-termijnstrategie of niet financieerbaar is, zal niet werken. Wij kennen onze partners binnen het Kenniscentrum Bedrijfsopvolging en werken graag mee aan een zo holistisch mogelijke benadering van bedrijfsoverdracht.

KBC

Bij KBC zetten wij sterk in op het bijstaan van onze landbouwklanten bij sleutelmomenten in hun carrière. Een overname is er zo een. Het is de bedoeling dat wij op financieel vlak meedenken hoe zij dat het beste aanpakken. We vinden dit belangrijk, want zonder starters geen toekomst. En natuurlijk willen wij dat een structuur die wij financieren ook in de toekomst standhoudt. Het is onze rol om mee te denken over de toekomst van de klant, ook op langere termijn.

2. Het KCBO is niet nieuw meer en je was al van bij het begin betrokken. Welke evoluties zie je?

SBB

De grootste switch die we hebben gemaakt, is dat we tot voor enkele jaren heel sterk hebben gefocust op familiale overnames. Dat is niet onlogisch, want die zijn er veel, maar we kijken nu ook naar de doelgroep van de niet-familiale overnames. Momenteel is het niet altijd gemakkelijk om op een bestaande locatie verder te groeien. En zo wordt er al wel eens gekeken naar de buurman die geen overnemer heeft.

KBC

We omarmen nu alle starters in de agrosector, niet enkel meer de familiale. Dat is een cruciale wijziging tegenover het verleden, en voor mij een win-win. Wij willen nu vooral dat er aan landbouw wordt gedaan, of het nu door familie is, derden of nieuwe instromers. De focus is nu veel breder en dat is goed.

Een goede planning zorgt voor gemoedsrust.



© FOTOS: BOERENBOND



3. Waarin staan overnemers in de land- en tuinbouw sterk en waaraan zouden ze meer aandacht moeten besteden?

SBB

Ik zie veel jonge mensen die technisch heel sterk staan en zich echt in de métier hebben ingewerkt. Ze zijn daar heel goed in en focussen er ook op. Dat is goed, maar soms is het nuttig om niet enkel in de diepte te gaan, maar ook breder te kijken. Bijvoorbeeld een stage in een andere sector of een ervaring buiten het eigen bedrijf, misschien in het buitenland? Die kan heel nuttig zijn om met een bredere blik naar je bedrijf te kijken.

KBC

De ene starter is de andere niet. Sommigen komen uit een familiebedrijf en kennen het reilen en zeilen van hun sector tot in de puntjes. Maar dat is niet altijd zo. In Vlaanderen zijn er veel mooie bedrijven, met een hoge specialisatiegraad. Potentiële overnemers, die soms uit een andere landbouwtak of een heel andere sector komen, weten niet altijd wat het inhoudt. Het is belangrijk dat zij zich goed informeren en de starterscursus volgen, zodat ze zicht krijgen op alle facetten van het bedrijf dat ze willen overnemen. En zelfs voor wie goed voorbereid is, blijft de landbouw een uitdagende sector. Iedere starter verdient een standbeeld.

4. Als je – vanuit jouw expertise – één tip mag geven aan onze boeren/tuinders rond bedrijfsoverdracht. Wat zou die dan zijn?

SBB

Houd alle opties open van bij het begin. Vaak hebben mensen al een bepaalde visie wanneer ze bij ons komen voor hun eerste gesprek. Ideeën of suggesties die van die visie afwijken, worden als lastig ervaren. Maar in het begin moet je net heel open in het overnameproces staan: een open communicatie met de overnemer of overlater, een brede blik op mogelijke bedrijfsvormen of financieringsmogelijkheden ... Laat nieuwe ideeën toe en neem alternatieven in overweging. Eens je je overname gedaan hebt, ben je een bepaalde weg ingeslagen en dan kan je moeilijk nog terug. Bekijk dus goed alle mogelijkheden voor het zover is.

KBC

Aan wie nieuw is: romantiseer de sector niet en leg voldoende realiteitszin aan de dag. Maak de berekening en werk hard. Aan wie al in de sector zit: dramatiseer de sector niet. Er zit zo veel kennis en veerkracht in de boeren en daarmee kunnen zij aan de slag. Want er zijn nog veel kansen en mogelijkheden voor wie de wereld voedt. En: begin er op tijd aan. Zorg dat je je bedrijfsoverdracht plant en bespreekt, én dat je het juiste advies inwint. De landbouwsector is zo gespecialiseerd en er komt zo veel bij kijken dat een goede planning zeker zal zorgen voor meer gemoedsrust. ■



De toekomst van gezinslandbouw ligt in samenwerken

In het kader van het Internationaal Jaar van de Coöperaties gingen we langs bij Yves Segers, coördinator van het Centrum voor Agrarische Geschiedenis (CAG) en Joris Relaes, administrateur-generaal van ILVO en voorzitter van CAG. Een gesprek dat prikkelt en nazindert.

Anne-Marie Vangeenberghe, consultant coöperatief ondernemen en samenwerken

De rol van coöperaties in land- en tuinbouw

“Vanaf eind 19e eeuw werden in Vlaanderen heel wat coöperaties opgericht. Het was het begin van de industrialisatie van de voedingsnijverheid. De Belgische samenleving veranderde snel. Het waren woelige tijden voor onze landbouwsector. De invoer van goedkope tarwe uit Amerika, voedsel voor de fabrieksarbeiders, ontwrichtte ons landbouwmodel dat tot dan vooral gestoeld was op de productie van granen en aardappelen. Onze sector moest op zoek naar andere verdienmodellen. Het zorgde voor een forse groei van onze tuinbouw en veehouderij. En ook de bedrijfsstructuur veranderde: herenboeren hadden het moeilijk, tal van grote akkerbouwbedrijven splitsen en de moderne gezinslandbouw zag het licht. Dat werd een zelfstandig bedrijf op fulltime basis gerund door boer en boerin, geholpen door de kinderen en occasioneel dagloners of burens, bijvoorbeeld bij het binnenhalen van de oogst”, weet Yves Segers, coördinator van het Centrum voor Agrarische Geschiedenis (CAG). Dit alles betekende niet alleen andere productieactiviteiten op de boerderijen. Het zorgde ook voor nieuwe

afzetmarkten voor groenten, fruit en sierteelt en voor hoeveeverwerking van bijvoorbeeld melk en vlees. Al snel bleek de nood aan ontzorging. De eeuwwisseling was de periode waarin de voorlopers van de huidige coöperaties opgericht werden. Zo goed als elk dorp kreeg zijn melkerij. Later werden groenten en fruit gebundeld naar de markt gebracht. De kleine melkerijen fuseerden doorheen de jaren tot het beperkt aantal zuivelcoöperaties dat hier nu nog actief is. Kleine veilingen smolten samen tot het nu gekende aantal grote veilingen.

Boerenbestuurders en ondernemen

De coöperaties blijven groeien. Niet noodzakelijk in aantal leden, wel in omzet, volume én afzetmarkten. Waar elke land- of tuinbouwer voldoende ondernemer moet zijn op zijn eigen boerenbedrijf, is dit zeker een vereiste voor boerenbestuurders in coöperaties. Een coöperatie is de lokale markt ontgroeid en speelt minstens op de Europese markt, soms ook op de wereldmarkt. “Onze land- en tuinbouwers moeten sterkere ondernemers worden”, antwoordt Joris Relaes op de vraag hoe hij de toekomst van onze sector ziet.

De toekomst van gezinslandbouw ligt in samenwerken

“Vlaanderen voert een landbouwersbeleid. Daarom houden we vast aan de gezinslandbouw, aan bedrijven waar 1,5 voltijdsequivalent aan het werk is”, stelt Relaes. “Die bedrijven zouden, net zoals in het verleden, weer meer kunnen samenwerken”, vult Segers aan. “De oorsprong van coöperaties ligt in de samenwerking van kleine en middelgrote bedrijven. Dankzij de coöperaties konden die blijven bestaan.”

Als je Joris Relaes vraagt hoe hij naar de toekomst van onze landbouwbedrijven kijkt, antwoordt hij: “Of een bedrijf moet groeien om voldoende schaalvoordeel te hebben, of je zoekt de niche op en creëert je eigen afzetmarkt. Voor de gezinsbedrijven, zoals we ze vandaag kennen, ligt de toekomst in samenwerken. Ik verwacht dat dit de enige manier is om te blijven bestaan.” Relaes vergelijkt die gezinsbedrijven met de verzelfstandigde Delhaizewinkels. “Delhaize ontzorgt hen als het gaat om aankoop, reclame, innovatieve kassasystemen ... Maar in de winkel kan elke uitbater zelf beslissen hoe hij de winkel laat draaien, wat de openingsuren zijn, of hij ruimte laat voor lokale producten ... Dit franchisesysteem lijkt te werken.” De vraag is hoe een samenwerkingsvorm kan werken voor zelfstandige landbouwbedrijven. Wat ontzorgt hen? “Denk aan de samenaankoop van grondstoffen, administratieve ontlasting, het gekend delen van machines maar ook van arbeidskrachten, dataverwerking ...



Yves Segers, coördinator van het Centrum voor Agrarische Geschiedenis (CAG) en Joris Relaes, administrateur-generaal van ILVO en voorzitter van CAG.

Zelfs grond zou samen kunnen aangekocht worden van stoppende boeren en ter beschikking gesteld worden van starters zodat de continuïteit in de sector gegarandeerd blijft. Maar eigenlijk moeten we de vraag stellen aan die gezinsbedrijven zelf. Laat ons horen wat jou kan ontzorgen. Welke samenwerking zou jouw bedrijfsvoering vereenvoudigen? En scherper nog: wat heb je nodig om te kunnen blijven bestaan als gezinsbedrijf? Samenwerken, al dan niet coöperatief, is vaak ook

de motor tot innovatie. “Dan volgt de vraag wat de bestaande agrarische coöperaties kunnen doen om de gezinsbedrijven te ontzorgen. Tegelijk moeten we nadenken over welke nieuwe samenwerkingsvormen moeten worden opgericht. Dat kan een samenwerking tussen landbouwers zijn, maar ook een samenwerking in de keten of een gebiedsgerichte samenwerking. De landbouwsector maakt immers deel uit van een ruimer ecosysteem.”

“Onze land- en tuinbouwers moeten sterkere ondernemers worden.”

Meer dan 125 jaar coöperatief ondernemen leert ons in ieder geval dat je het niet allemaal zelf moet doen om een goede ondernemer te zijn. Samenwerken versterkt je, zeker in een fors veranderende wereld.

Van shareholder- naar stakeholderkapitalisme

Net zoals eind 19e eeuw, is de wereld weer grondig aan het veranderen. Ook nu zullen bedrijven en sectoren zich weer aanpassen. Joris Relaes wijst op de discussie die loopt. “Moeten we, na het *shareholderkapitalisme*, met focus op het maximaliseren van winst voor aandeelhouders, niet terug naar een *stakeholderkapitalisme*? Hier werken bedrijven op basis van een lange-termijnvisie en houden ze rekening met alle stakeholders. Denk aan de werknemers, de leveranciers, de afnemers en hun eindklanten maar ook aan de maatschappij. Stakeholderkapitalisme sluit nauw aan bij de eigenheid van coöperatief ondernemen. We zijn benieuwd of en hoe snel we gaan evolueren van een winstgedreven economie naar een economie waarin waarde gecreëerd wordt voor de bredere groep betrokkenen, waarbij ook aandacht is voor sociale en ecologische aspecten.” En in belangrijke mate sluit dat aan bij de coöperatieve gedachte die de landbouwsector sinds het einde van de 19e eeuw mee heeft vorm gegeven”, weet Segers. Een afronder om verder over na te denken. ■



Huddleston Farm in Sussex

Koeien melken en akkerbouw op meerdere locaties

Huddleston Farm is een familiebedrijf aan de Britse zuidkust. Keith Gue runt het samen met zijn ouders en twee broers. Opvallend is dat het bedrijf naast de thuislocatie (melkvee) ook een akkerbouwbedrijf en een melkveebedrijf op andere locaties omvat.

Sander Hoogstijns, sectorconsulent

Keiths grootvader was geboren op een groot landgoed van 1214 ha, dat al 300 jaar in dezelfde familie was. Hij werkte er als bedrijfsleider, kocht later een kleine boerderij, en begon een gemengd bedrijf. Hoewel hij zelf 'slechts' 120 ha bezat, beheerde hij ongeveer 1200 ha: samen met vier andere families vormde hij een groter bedrijf. Toen hij op 46-jarige leeftijd overleed, nam Tim Gue, Keiths vader, het over, op 26-jarige leeftijd. Het werd een zeer moeilijke periode voor Tim. Uiteindelijk viel het bedrijf uiteen en begon Keiths vader in 1986 de huidige boerderij te huren, net na de invoering van het melkquotum.

Goede organisatie en werken met protocollen

Keith schetst een complexe situatie: "Door allerlei omstandigheden kochten we deze boerderij, verkochten we onze andere boerderij en kochten die later terug. Nu boeren we op ruim 1000 ha. We hebben een melkveebedrijf met 450 koeien en leveren melk aan Arla. Hier melken we momenteel 450 melkkoeken met acht Lely-melkrobots. Daarnaast hebben we 300 schapen en

zo'n 160 ha akkerbouw (tarwe, gerst en een beetje lupine). Mijn broer is net begonnen met een kaasmakerij."

"Verder hebben we in Schotland, helemaal in het noorden van Groot-Britannië, een boerderij van zo'n 240 ha met akkerbouwteelten (tarwe, koolzaad, aardappelen, erwten) en een ander melkveebedrijf met 250 koeien dat we uitbaten via samenuitbating of 'share milking'. De vroegere eigenaars hebben daarbij nog de grond en stallen in eigendom." De Gue-familie zorgt voor het werk en de koeien. Het inkomen wordt verdeeld. Alle koeien op het andere melkveebedrijf worden geïnsemineerd met een vleesstier (Angus). De vervanging wordt voorzien met extra vaarzen van de melkveestapel thuis. Keith zelf werkte eerst als Europese verantwoordelijke bij een tabaksbedrijf en later bij fokkerijorganisatie Genus/ABS. Maar de kriebel om zelf te boeren haalde de overhand, dus vervoegde hij zijn broers in het landbouwbedrijf.

Melkproductie en technologie

Op beide locaties wordt er gemolken met robots. Op de thuislocatie begonnen ze er vier jaar geleden mee.



Keith Gue was verantwoordelijke voor een tabaksbedrijf en later bij fokkerijorganisatie Genus/ABS, maar koos bewust voor een carrière in het familiale landbouwbedrijf.

Omwille van de betere ondersteuning viel de keuze op Lely. Het andere melkveebedrijf levert melk aan Müller en moet 100 dagen weidegang voorzien. "Daar zetten we 's nachts de poort open zodat de koeien dan kunnen grazen. Uit onderzoek blijkt dat koeien vooral 's nachts willen grazen, en dat volgen we. Ons doel is dat de koeien doen wat ze willen, niet andersom."

Productie en contracten

Op de thuislocatie produceren de koeien gemiddeld 38,5 kg melk met 4,77% vet en 3,71% eiwit. Op de andere locatie produceren ze 42 kg met 4,3% vet en 3,5% eiwit. Het verschil zit in het rantsoen en de contractvoorwaarden. Het Arla-contract op de thuislocatie geeft een betere prijs dan Marks & Spencer op de tweede locatie, dat veel meer regels en papierwerk oplegt. Dit jaar verwachten ze hier gemiddeld 51 pence (58 cent) per liter, op de andere locatie 43 pence (48 cent) – een zeer groot verschil.

Voeding en strategie

Het rantsoen van de koeien op de Huddleston Farm is afhankelijk van de



Grondstoffen worden ingekocht voor zes tot achttien maanden in de toekomst, afhankelijk van de voederwaardeprijzen.



Naast de afkalfbox staat alle materiaal keurig gerangschikt om de protocollen rond afkalven en verse kalveren zeer efficiënt te kunnen uitvoeren.

grondstofprijzen. Door eigen mengsels te maken, wordt geprobeerd de kosten te drukken. Het rantsoen bestaat uit gras, maïs, perspulp, citruspulp, raap, gerst, tarwe en soms soja. Ze plannen voeder zes tot achttien maanden vooruit en kopen de goedkoopste energie- en eiwitbronnen. Melkrobots maken het werk efficiënter: minder arbeid, kortere werkdagen en de koeien kunnen zelf kiezen wanneer ze gemolken worden.

Arbeid en organisatie

Keith runt beide melkveebedrijven, zijn middelste broer is dierenarts en runt een praktijk. De jongste broer doet het jongvee, de akkerbouw en het bedrijf in Schotland. Keiths moeder doet de financiën en de rantsoenberekening; zijn vader de algemene zaken.

Op de thuislocatie werken vier mensen in de melkveetak; in de andere boerderij zijn dat er twee, en daar helpt de familie mee. Ze doen bijna alles zelf, behalve maaien, inkuilen en klauwverzorging. Om tijd te besparen en de bodemgezondheid te verbeteren, werken ze met een systeem van strip-till, waarbij alleen de strook waar het zaad komt wordt bewerkt. Elke week hebben ze overleg om iedereen bij te praten. Naast de afkalfbox staat alle materiaal keurig gerangschikt om de protocollen rond afkalven en verse kalveren zeer efficiënt te kunnen uitvoeren.

Duurzaamheid en bodem

Ook duurzaamheid en bodemzorg spelen mee op de boerderij. De Gue-familie doet mee aan milieuprojecten en heeft kruidenrijke graslanden ingezaaid. Ze merken dat droogteresistente oudere soorten zoals kroppaar goed presteren in droge jaren. Het klimaat wordt droger, dus passen ze zich aan. Ze experimenteren met mengteelten zoals maïs en bonen, maar dat is nog lastig. Strip-till en minimale grondbe-
werking besparen tijd en verbeteren de bodemgezondheid. ■



Kansen en uitdagingen voor landbouwers

Heroverwegen van stikstofbeheer in de aardappelproductie

Tijdens de afgelopen editie van Potato Europe in Lelystad presenteerde Paul Ravensbergen, universitair docent bij Wageningen University & Research, zijn inzichten over stikstofbeheer in de Nederlandse aardappelteelt. Zijn lezing, *Het Heroverwegen van Stikstofbeheer in de Aardappelproductie*, bood een combinatie van veldonderzoek, analyse van de opbrengstklouf en praktische aanbevelingen voor landbouwers.

Tom Dewanckele

Ravensbergen heeft een PhD in de agronomie van Wageningen University en onderzoekt verschillen in opbrengst, efficiënt gebruik van hulpbronnen en milieueffecten op gewasrotatieniveau. Ravensbergen begon zijn presentatie met te stellen dat stikstof essentieel is voor de voedselproductie. Hij voegde er meteen wel aan toe dat de manier waarop we het momenteel gebruiken, negatieve milieueffecten als gevolg heeft, zoals uitspoeling van nitraten naar het grondwater. "Aardappelen reageren goed op stikstoftoepassingen en in Nederland ligt de gemiddelde stikstofgift rond de 250 kg per hectare. Dit is vergelijkbaar met wintertarwe, maar veel hoger dan bij suikerbieten, uien of zomergerst. Wat ook te zien is, is dat er een enorme variabiliteit is op vlak van de inputs die landbouwers geven. Sommigen gebruiken 50 kg stikstof per hectare, terwijl dat op andere velden kan oplopen tot 500 kg stikstof per hectare."

De gevolgen van die hoge inputs zijn duidelijk zichtbaar in het milieu. Vooral op zandgronden in het oosten en zuid-oosten van Nederland zijn de nitraatconcentraties relatief hoog. "Het goede nieuws is dat we sinds de jaren 1990 veel verbeterd zijn. In de beginperiode was de nitraatconcentratie op zandgronden bijna 200 mg per liter. Dat is ondertussen teruggebracht naar 60-70 mg per liter. Maar sinds 2018 zien we dat de concentratie weer omhoog gaat, wat samenhangt met relatief droge omstandigheden in die jaren."

Factoren die de opbrengst beperken

Het onderzoek van Ravensbergen richtte zich ook op de opbrengstklouf: het verschil tussen potentiële opbrengst en werkelijke opbrengst. "Als je alles correct doet, voldoende voedingsstoffen toedient, plagen en ziekten beheerst, voldoende irrigateert en tijdig poot, kun je een potentiële

opbrengst van 90 tot 100 ton per hectare behalen. De werkelijke opbrengst die we in Nederland meten, ligt gemiddeld rond de 60 ton bruto. Sommige velden halen slechts 40 ton, terwijl anderen tot 80 ton komen. Dat geeft een opbrengstklouf van ongeveer 25 procent."

De factoren die de opbrengst daadwerkelijk beperken, zijn vaak niet stikstofgerelateerd. "Droogte, te natte omstandigheden, plagen en ziekten spelen een grote rol. Op zandgronden bijvoorbeeld, veroorzaakte droogte in 2020 een beperking van 50 procent, terwijl ziekten en plagen in het natte jaar 2021 de belangrijkste beperkende factor waren. Daarnaast heeft ook de timing van het poten een invloed. En door laat poten, wordt een deel van het groeiseizoen niet benut en kan een aardappelplant niet altijd maximaal uitgroeien." Interessant is dat de correlatie tussen stikstofinput en opbrengst laag is. "In Nederland gebruiken we al behoorlijk veel stikstof en andere factoren beperken de opbrengst. Veel landbouwers bevinden zich al op het punt van maximale opbrengst. Dat wil zeggen dat extra stikstof de opbrengst nog nauwe-





Paul Ravensbergen:

“Precisie, veldkennis en flexibel management zijn sleutelwoorden voor toekomstbestendig stikstofbeheer.”

lijks verhoogt. Dit suggereert dat een reductie van stikstofinput mogelijk is zonder opbrengstverlies, als landbouwers hun managementstrategieën aanpassen.”

Risicobeheer blijft cruciaal

Verskillende strategieën kunnen helpen om dit aan te pakken. “We kunnen onze opbrengsten verhogen met dezelfde inputs door beter te irrigeren en ziekten te beheersen, maar onze mogelijkheden zijn op dat vlak beperkt, omdat we al hoge opbrengsten halen. Een andere optie is om dichterbij de grens van de maximale stikstofefficiëntie te bemesten, waardoor we de input kunnen verminderen en vergelijkbare opbrengsten behouden. Maar

ook het gebruik van gewassen met een lagere stikstofbehoefte kan bijdragen. Zo kunnen we onze opbrengsten op peil houden terwijl we minder stikstof gebruiken en minder verliezen aan het milieu.”

Gesplitste toepassingen van meststoffen zijn een belangrijk instrument. “Je kunt beginnen met een lage toediening en gaandeweg aanpassen. Soms betekent dit dat je uiteindelijk minder geeft in een perceel met een lagere opbrengst. Het kan ook juist betekenen dat je wat meer toedient in een perceel met een hoge potentie. Het is een kwestie van keuzes maken op boerdrijniveau, vooral als de normen strenger worden. Naast dit alles moeten we toch benadrukken dat risicobeheer cruciaal blijft. Een kilo stikstof kost ongeveer een euro. Maar een oogstverlies van drie tot vier ton, tegen 20 cent per kilo, kan veel duurder zijn. Het gaat om afwegingen tussen besparen en risico op opbrengstverlies. Er is ruimte om te verminderen en toch veilig te blijven, maar als je te weinig toedient, verlies je opbrengst.”

Het heroverwegen van stikstofbeheer blijft nauw verbonden met geïnte-

greerd gewasbeheer. “Drie mechanismen zijn belangrijk: voorkomen van plagen en ziekten, minimaliseren van impact op het gewas en minimaliseren van verdere verspreiding. Dat begint met een gezond gewas. Stikstof is nodig, maar vaak geen beperkende factor voor andere gewassen. Eén ding is overduidelijk en dat is dat als normen strenger worden, we onze managementstrategieën moeten aanpassen.”

Veldspecifiek werken is de boodschap

Ravensbergen sloot af met een duidelijke boodschap. “We kunnen vergelijkbare opbrengsten halen met 20 procent minder stikstof, maar dat vereist slim en flexibel management, afgestemd op de specifieke omstandigheden van elk veld. Landbouwers moeten accepteren dat sommige percelen minder produceren en hun input daarop aanpassen. Zo kunnen we stikstofgebruik verminderen en beperken we opbrengstvariabiliteit, terwijl de impact op het milieu afneemt.” Voor aardappelboeren betekent dit dat de uitdaging dubbel is. Hoge opbrengsten behouden én milieu-impact verminderen. ■



	Puma
Afmetingen (l x b x h)	14,96 x 3,49 x 3,98
Bunkercapaciteit	10 ton
Gewicht	28,500 kg
Maximale loshoogte	4,60 m
Maximale stuurhoek vooras	55°
Draaihoek achteras	24°

AVR lanceert ultieme Puma

Dezelfde identiteit, de ultieme editie. AVR wil met deze versie van de gekende Puma de aardappelrooier vervolmaken. En dat in een nieuw design – op alle vlakken. De vernieuwde Puma is net op tijd klaar om voorgesteld te worden op Agritechnica. Wij kregen al een preview te velde in Vlaanderen.

Tom Destoop, verantwoordelijke landbouwmechanisatie

De vijfde generatie, een echte Puma!

Voor de ontwikkeling van deze rooier werd vooral goed geluisterd naar ervaringsdeskundigen uit het veld. De vraag naar extra capaciteit, bescherming van de aardappel en flexibiliteit in verschillende omstandigheden zijn de leidraad

geweest voor deze vernieuwing. Snelheid, wendbaarheid en kracht zijn volgens AVR de eigenschappen waaraan de Puma z'n naam te danken heeft. Deze eigenschappen werden verder uitgediept met onder andere een nóg scherpere draaihoek, een motorvermogen van maar liefst 551 pk en een fikse

upgrade van het hydraulisch systeem. Uiteraard bleven veel eigenschappen van de Puma ook behouden: de Vario-webcombinatie van reinigingsmodules, het lage eigengewicht, laag brandstofverbruik ...

Meer reinigungsoppervlakte

De reinigungsmodules in de AVR Puma bieden een stijging van maar liefst 20% in reinigungsoppervlakte. Dankzij de geminimaliseerde valhoogte ter hoogte van de loofrolunits verloopt de productoverdracht uiterst zacht en aardappelvriendelijk. Alle zeefmatten kregen meer beschikbaar vermogen en zijn individueel instelbaar én omkeer-

baar voor maximale flexibiliteit in elke werkomstandigheid.

Het Variowebsysteem, waarbij het gebruik van de axiaalrollen progressief kan ingesteld worden, werd verder geoptimaliseerd met hellingsregeling. Vanuit de cabine kan de unit worden ingesteld tussen $-2,5^\circ$ en $7,5^\circ$, zodat je perfect kunt inspelen op de reinigingsbehoeften in het veld.

Bunker en loofverwerking

De bunker van de AVR Puma biedt 25% extra volume (tot tien ton) dankzij een redesign van het vaste gedeelte en de nieuwe verhoogplaten die in veldmodus automatisch uitklappen.

Om snel te lossen wordt de volledige bunker 40 cm opgetild met een parallellogramconstructie. Hierdoor kan je tot 50% sneller lossen. De losarm kan bovendien over vier rijen heen lossen wat bijzonder handig is bij het openen van percelen.

De loofklapper krijgt een flinke upgrade: 40% meer rotorvermogen voor taai of overvloedig loof, een standaard geïntegreerde loofverspreider én de mogelijkheid om eenvoudig van zijuitworp te wisselen; handig bij het openen van velden en perceelranden.

Ook de loofrolunits kregen een upgrade. Door de loofrol te verbinden met de neusrol van de navolgende zeefmat worden valhoogtes geminimaliseerd. De positie van elke loofrol kan handig vanaf de zijkant van de machine of vanuit de cabine versteld worden. De loofrakels die het loof naar de loofrol geleiden bij de eerste loofrolunit coveren de hele breedte en zijn verstelbaar vanuit de cabine. ■



De joystick werd volledig vernieuwd met enorm veel mogelijkheden. Op het eerste zicht lijkt dit complex maar een neutrale gebruiker garandeerde dat alles zeer intuïtief aanvoelt. Via het scherm kan je de belasting van alle onderdelen van de machine opvolgen. Door hierop in te spelen kan je de efficiëntie optimaliseren. Vandaag moet de chauffeur hier nog zelf mee aan de slag, maar AVR werkt aan automatiseringen op dat vlak. Tegen het volgende oogstseizoen moet dit operationeel zijn.



Om het gewicht beter te verdelen werkt AVR met een extra assenconstructie. Voor de achterste twee banden koos men landbouwtypes. Op die manier kunnen deze ook meelopen tijdens het veldwerk. Het veld blijft ook egaler achter omdat het bijna helemaal overreden is.

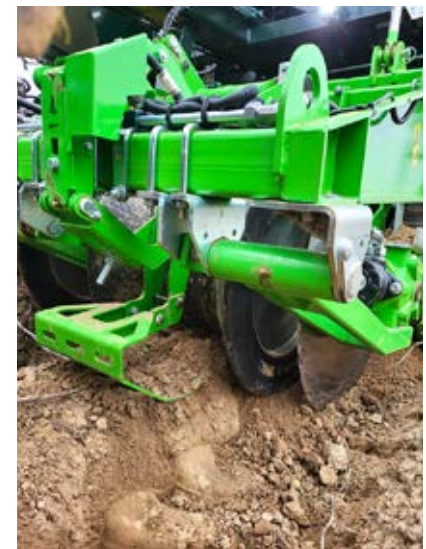

Om de oogstdiepte te controleren zijn er twee opties: via de druk op de diabolo's of via de voelers. Een praktische vernieuwing: Wanneer gekozen wordt om te rijden op de voelers kan er nog steeds druk gezet worden op de diabolo's.

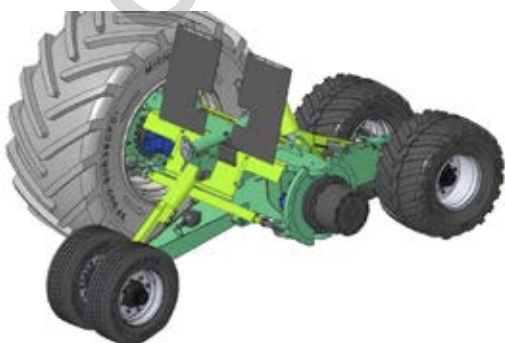

Agenda



Deze vormingen zijn exclusief voor onze leden. De meest actuele informatie vind je op www.boerenbond.be/vorming

Limburg

FYTO: probleemkruiden en hun bestrijding

Sprekers: Frederik Goossens, Shana Clercx

- 17 november, 20 uur
- Den Tichel, Wijchmaal
Bedrijfs Gilde Gewest Peer

Rechten en plichten bij landbouwcontroles

Spreker: Kris Peeters

- 19 november, 20 uur
- Familie Steensels, Engelenveld, Kessenich
Bedrijfs Gilde Kinrooi

Stop de klok! Europese landbouw en het landbouw- en voedselbeleid

Spreker: Jacques Van Outryve

- 19 november, 20 uur
- Michielshof, Hamont-Achel
Bedrijfs Gilde Hamont-Achel

Demomoment bodembeheer met precisietechnieken

Sprekers: divers

- 20 november, van 16.30 uur tot 20.30 uur
- PIBO Campus vzw, Tongeren
- Met praktijkinzichten van akkerbouwer Koen Vranken,

toelichtingen Boerenbond en PIBO, afsluitend netwerkmoment met broodjes. Inschrijven via www.boerenbond.be/demoreeks-klimaat-en-technologie
Boerenbond

Hoe omgaan met knolcyperus en actua in IPM

Spreker: Kristof Vrancken

- 20 november, 20 uur
- Veltmanshuis, Sint-Martens-Voeren
Bedrijfs Gilde Voeren

Antwerpen

De rol van vanggewassen en groenbedekkers bij gewasbescherming, hoogwaardige meststoffen en digitale agritools

Sprekers: Katrien Geudens, Pieter De Prycker

- 18 november, 13 uur
- Zaal Mitje, Poppel
Bedrijfs Gilde Poppel-Ravels-Weelde

Actualiteiten en pluimveeziekten

Spreker: Hanne Leirs

- 20 november, 19.30 uur
- Boerenbond, Geel

Info en inschrijven (verplicht) via boerenbond.be
Provinciale Vakgroep Pluimvee en Kleinvee Antwerpen-Brabant

Veiligheid op het bedrijf en wat verzekeren

Spreker: Christien Miroir

- 21 november, 20 uur
- SANAC St-Katelijne-Waver, Sint-Katelijne-Waver
St-Katelijne-Waver Vollegrondsgroenten

Vlaams-Brabant

Artificiële intelligentie in de landbouw

Spreker: Robby Cloesen

- 19 november, 20 uur
- 't Klavertje 3, Galmaarden
Bedrijfs Gilde Markvallei

Oost-Vlaanderen

Praktische alternatieven voor kunstmest

Sprekers: divers

- 19 november, 13 uur
- Karel D'Hooghe, Zele
- Alle info en inschrijven (verplicht) via boerenbond.be/demoreeks-klimaat-en-technologie
Boerenbond

Fytobijscholing: correct werken met een spuittoestel in de serre

Spreker: Stef Laurijssen

- 20 november, 19.30 uur
- De Rode Poort, Beveren-Waas
Wase Tuinders Gilde

West-Vlaanderen

EHBV

Spreker: Veerle Maertens

- 17 november, 20 uur
- OC De Fontein De Klijte, Heuvelland
Bedrijfs Gilde Heuvelland

fyto licentie

Activiteiten met een blauwe titel komen in aanmerking als bijscholing voor je fytolicentie.

Boerenbond vormt met de financiële steun van de Vlaamse Gemeenschap en de Europese Unie



Medegefinancierd door de Europese Unie



Krijg direct inzicht in uw energieverbruik!

Energieoplossingen van A tot Z

VRAAG UW ANALYSE AAN!



- ✓ Bij Linea Trovata weten we hoe u met oplossingen op maat minder investeert, slimmer aanstuurt en kosten verlaagt.

- ✓ Ledenvoordeel: **Gratis** gedetailleerde ontwerp- en rendabiliteitsstudie t.w.v. 850 euro.

- ✓ Scan de QR-code en zet de eerste stap!



ENERGIE MANAGEMENT

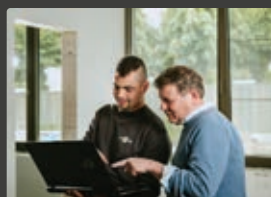

SOLAR OPLOSSINGEN



BATTERIJ OPSLAG



BEZOEK ONZE VERNIEUWDE WEBSITE
www.lineatrovata.com

+32 9 336 53 64
info@lineatrovata.com

Bezwaren tegen ontwerp GRUP mondingsgebied Grote Nete

RUIMTELIJKE ORDENING Op 15 oktober 2025 kwamen de leden van de bedrijfs-gilden Neteland, Nijlen en Berlaar-Putte-Heist-op-den-Berg samen in Lier. Hier bespraken zij het ontwerpplan van het GRUP Mondingsgebied Grote Nete en formuleerden ze gezamenlijke bezwaren. We geven de belangrijkste geuite bezwaren mee.

Verschillen in afbakening natuurgebied

Er is een aanzienlijk verschil in de afbakening van VEN/natuurgebied en agrarisch gebied met overdruk natuurverweving tussen het voorontwerp-GRUP en het ontwerp-GRUP. Deze wijziging heeft een zware impact op het landbouwgebruik. We dringen aan op een terugkeer naar het voorstel van het voorontwerp-GRUP. We accepteren geen natuur/VEN of overdruk natuurverweving in huiskavels. Minstens moet er bouwvrij agrarisch gebied worden afgebakend.

Impact op vergunningverlening

De afbakening van VEN in de buurt van actieve landbouwbedrijven kan een negatieve impact hebben op toekomstige vergunningen. Dit is voor ons onaanvaardbaar. De Vlaamse Overheid moet de overgebleven landbouwbedrijven toekomstperspectief bieden, wat niet mogelijk is als er vlakbij bestaande bedrijfszetels extra VEN wordt afgebakend. Natuurgebied/VEN in huiskavels is ongewenst voor landbouwgebruik vanwege mogelijk toekomstige mestbepalingen.

Bosgebied

We accepteren geen afbakening van bosgebied in huiskavels.

Bouwvrij agrarisch gebied

Rondom de landbouwbedrijfszetels moet een perimeter worden voorzien waar



bebouwing mogelijk blijft. We vragen de schrapping van de overdruk bouwvrij rondom de huidige landbouwinfrastructuur, zoals bekend bij Agentschap Landbouw & Zeevisserij (via verzamelaanvraag), en de afbakening van agrarisch gebied. Dit moet zorgen voor voldoende toekomstperspectief op lange termijn voor de aanwezige bedrijfszetels. Het huidige voorstel hypothekeert de ontwikkelingskansen van bedrijfszetels door de afbakening van het bouwvrij agrarisch gebied vlakbij de huidige bedrijfsgebouwen.

Verdere procedure

De bedrijfs-gilden hebben gezamenlijk een algemeen bezwaar geformuleerd en ingediend op basis van de ledenvergadering.

Individuele landbouwers werden ondersteund om via een persoonlijk bezwaar hun persoonlijke opmerkingen te formuleren. Boerenbond zal deze bezwaren in relevante contacten bespreken en verdedigen. We streven zo naar een evenwichtige en duurzame ruimtelijke planning die ook rekening houdt met de belangen van de landbouw. Na het openbaar onderzoek worden de bezwaren behandeld en kan het plan nog worden bijgestuurd. Daarna wordt het plan definitief vastgesteld door de Vlaamse regering en gepubliceerd in het Belgisch Staatsblad. Veertien dagen na de publicatie worden de nieuwe bestemmingen en de stedenbouwkundige voorschriften van kracht. ■

Lien Vandebroek, regioconsulent
lien.vandebroek@boerenbond.be

Schrijf je in voor het Evercafé in Gruitrode

WILDBEHEER Op 17 november wordt er in Gruitrode (Oudsbergen) een inspirerend ontmoetingsmoment georganiseerd waar kennisdeling, dialoog en uitwisseling rond everzwijnen centraal staan.

Het café start met een informatief luik dat door de mensen van Natuur en Bos, INBO, Boerenbond of door de everzwijncoördinator zal worden ingevuld. De inhoud wordt bepaald naargelang de regio. Nadien draait het om jouw inbreng. Je kiest zelf welke thema's je belangrijk vindt en gaat in gesprek met andere deelnemers. Er zijn experts aanwezig om mee te denken en waar nodig extra toelichting te geven. De deuren gaan open om 19 uur. Na inschrijving ontvang je meer informatie over het concrete programma. Inschrijven kan via www.everzwijnen.be ■

Machteld Steensels, regioconsulent
machteld.steensels@boerenbond.be



Geef jouw inbreng tijdens een Evercafé.



Deelname aan Dag van de Landbouw, een echte aanrader

EVENEMENT Fruitteler Gert Peeters nam dit jaar samen met zijn ouders, Guido en Maggy, deel aan de Dag van de Landbouw. We blikken met hem terug op de voorbereidingen, de dag zelf en de ervaringen die hij eraan overhield.

Dag Gert, was er een bijzondere reden om dit jaar mee te doen?

Zeker! Ons nevenbedrijf Gigema bestaat 25 jaar. Gigema specialiseert zich in het verpakken van diverse fruitsoorten voor de Belgische en Europese markt. We vonden dit jubileum een mooie gelegenheid om niet alleen ons fruitbedrijf open te stellen, maar ook om bezoekers inzicht te geven in een andere schakel van de fruitketen.

Is september geen lastige maand voor fruittelers om deel te nemen?

Dat klopt, want dan zijn we volop bezig met de pluk. Je hoort vaak: "We hebben nu geen tijd" of "Wat heeft een bezoeker aan een lege plantage?" Toch is deelname perfect mogelijk met een goede organisatie. Je kan een werkend bedrijf tonen, of je legt de focus breder dan enkel het product. Wij kozen voor innovatie. Met investeringen in een groen koelcomplex, zonnepanelen, een batterij en nieuwe hagelnetten boven de appelplantages wilden we vooral tonen dat fruittelers volop inzetten op een duurzame teelt voor de toekomst.

Welke raad geef je aan toekomstige deelnemers?

Mijn belangrijkste tip: probeer niet alles zelf te doen. Zorg dat je op de dag zelf beschikbaar bent om bezoekers te ontvangen. Vraag hulp aan collega's, vrienden en bedrijven. Zo gaf AB Cool uitleg over ons nieuwe koelcomplex, PCfruit lichtte de teelttechniek toe, imkers benadrukten het belang van bijen, en Fructus liet bezoekers proeven van heerlijke sappen. Ook aan de kinderen werd gedacht: ze mochten hun eigen schaalpje appels verpakken, zich uitleven op het springkasteel, knutselen of zich laten schminken.

Welk gevoel blijft hangen na afloop?

Ik kan het iedereen aanraden. Natuurlijk komt er heel wat bij kijken qua organisatie, en gelukkig kon ik rekenen op de hulp van mijn vriend Marnik. Maar het extra werk weegt niet op tegen de voldoening die je uit zo'n dag haalt. De vele positieve contacten geven energie en motivatie om verder te bouwen aan het bedrijf van je dromen.

Peter Bruggen, provinciaal secretaris
peter.bruggen@boerenbond.be

Wil jij deelnemen met jouw bedrijf op 13 september 2026? Neem dan zeker contact op met een van de consulenten in jouw streek of stuur een mailtje naar info@dagvandelandbouw.be. ■



Eet-Wijs: Samen voor een lokaal en duurzaam voedselbeleid

KORTE KETEN Heb jij je mond-figuurlijk dan – vol van voedsel, maar zie je tussen de gewassen het veld niet meer? Houd maandag 1 december dan vrij voor de Voedseldag Eet-Wijs van de provincie Vlaams-Brabant. Deze dag staat volledig in het teken van lokaal voedsel, duurzame landbouw en korte keten. De doelgroep is breed: van landbouwproducenten en gemeentebesturen tot middenveldorganisaties en geëngageerde burgers. Plaats van afspraak is De Melkerij in Zemst. Op de Voedseldag Eet-Wijs hoor je prikkelende stellingen over voedsel in een veranderende wereld, gepresenteerd door Rikolto. De dienst Landbouw van de provincie Vlaams-Brabant stelt haar rapport Lokale Voedselstrategie voor. Voedsel leek de laatste decennia bijna vanzelfsprekend, maar de actualiteit leert ons dat het begrip voedselzekerheid meer dan ooit aan de orde is. Ook in onze provincie kunnen we ons steentje bijdragen door lokaler en dus duurzamer

te eten, voedselverspilling tegen te gaan, plantaardige alternatieven te testen en respect te hebben voor de boeren die dag in, dag uit in de weer zijn voor ons voedsel.

Inspirerende verhalen

Ook de stad Leuven en gemeente Zemst delen hun visie op voedselbeleid. Katrien Verbeke van Letus brengt inzichten rond lokale voedselinitiatieven. Tijdens de lunch wordt er maximaal gewerkt met producten uit onze Straffe Streek.

In de namiddag spreekt professor Tim Smits van KU Leuven over nudging in voedselkeuzes. Daarna volgen inspirerende verhalen van producenten en onderzoekers, waaronder Broodnodig uit Zemst, Praktijkpunt Landbouw uit Herent, Fruit Vanhellemont uit Tielt-Winge en Melkerhei uit Linter. De dag wordt afgesloten met een lezing van foodarcheoloog Jeroen Van Vaerenbergh over de eetgewoonten van onze voorouders. Hij was eerder ook te zien in Het Verhaal van Vlaanderen met Tom Waes.

Lancering van de nieuwsbrief Eet-Wijs

Parallel aan de Voedseldag lanceert de provincie de eerste editie van de nieuwsbrief Eet-Wijs. Deze digitale nieuwsbrief brengt nieuws, verhalen en cijfers over lokale voedselstrategieën in Vlaams-Brabant. De focus ligt op thema's zoals voedselverspilling, waardering voor producenten, ruimte voor landbouw en plantaardige alternatieven.

De nieuwsbrief is bedoeld voor dezelfde brede doelgroep als de Voedseldag. In de eerste editie wordt onder andere ingezoomd op het aandeel publieke gronden met landbouwbestemming per gemeente. Zo blijkt dat Linkebeek het hoogste aandeel heeft (44,8%), terwijl Tremelo en Drogenbos onderaan bengelen met respectievelijk 3,3% en 0,0%.

Informereren en amuseren

Daarnaast lanceerde de provincie Vlaams-Brabant, in samenwerking met Straffe Streek, ook de podcastreeks De Streekshow. Deze reeks zet streek- en hoeveproducenten uit Vlaams-Brabant in de kijker. In elke aflevering hoor je het verhaal van lokale producenten en hun producten, zoals witloof, geuze of chocolade. Wat het extra leuk maakt: elke producent vertelt drie verhalen, waarvan er één verzonnen is – het is aan de luisteraar om te raden welk! De reeks wil niet alleen informeren, maar ook amuseren en de waardering voor lokale producten vergroten. De reeks is terug te vinden via www.straffestreek.be en op alle streamingplatformen. ■

Lien Vandebroek, regioconsulent
lien.vandebroek@boerenbond.be

i Inschrijven voor zowel de nieuwsbrief als het evenement kan via www.vlaams-brabant.be/eet-wijs.



De provincie Vlaams-Brabant stelt haar provinciale voedselstrategie voor.



Webinar over protocol met Fluxys

VORMING Boerenbond heeft een protocol afgesloten met Fetrap, de federatie waarvan Fluxys lid is. Dit protocol is relevant voor landbouwers, vooral zij die actief zijn in Oost- en West-Vlaanderen, waar meerdere Fluxys-projecten lopen. Om de betrokken landbouw-ondernemers goed te informeren, organiseert Boerenbond een webinar.

Waarom deze webinar?

Boerenbond streeft ernaar om landbouwers goed te ondersteunen en hun belangen te behartigen. Het protocol met Fetrap is een cruciale stap in het beschermen van de rechten en belangen van landbouwers die geconfronteerd worden met infrastructuurprojecten van Fluxys. Met dit webinar willen we een duidelijk inzicht geven in de afspraken en hoe deze invloed hebben op de bedrijfsvoering van de landbouwers in de regio.

Praktisch

De webinar vindt plaats op 24 november om 20 uur. Karolien Vermeulen, consulent dienstbetoen bij Boerenbond, zal de presentatie verzorgen. Haar expertise en inzicht in de protocollen zullen deelnemers helpen om goed geïnformeerd de juiste acties te ondernemen.

Inschrijven

Deze webinar is een waardevolle gelegenheid voor landbouwers om goed geïnformeerd te blijven over de ontwikkelingen in hun omgeving en de invloed hiervan op hun onderneming. De sessie biedt niet alleen informatie, maar ook een kans om praktische vragen te stellen. Om deel te nemen aan het webinar is inschrijven verplicht. De link naar de onlinevergadering wordt vóór de sessie naar alle geregistreerde deelnemers verzonden. Het is belangrijk om tijdig te registreren om ervoor te zorgen dat je de nodige informatie ontvangt. ■

Karolien Vermeulen, consulent dienstbetoen
karolien.vermeulen@boerenbond.be

i Meer informatie en inschrijven kan via <https://vormingen.boerenbond.be/>



Een Lely Sphere of een rundverluchter in je melkveestal?

STUDIENAMIDDAG Het stikstofdecreet zorgt voor bijzonder veel verwarring op het terrein. -5%, -15% en -25% realiseren op de ammoniakuitstoot van je melkvee zijn de cijfers die in het stikstofdecreet staan. Ondertussen worden een aantal reductiecijfers van diverse technieken (bijvoorbeeld vloeren) bijgestuurd. Veel melkveehouders zoeken dan ook naar andere oplossingen en denken aan de Lely Sphere of aan luchtwassers. We laten de specialisten aan het woord en vernemen wat de mogelijkheden zijn. En... zijn deze oplossingen betaalbaar?

Agenda

- PAS stand van zaken, Boerenbond
- Lely Sphere, Gijs Pronk, Lely
- Rundverluchter CB, Stijn Crombez, CB

Wij hopen je meer inzicht te brengen in de nieuwe technieken die op ons afkomen. Alle leden zijn welkom.

Praktisch

- Dinsdag 18 november, 13 uur, Molenhuis, Molenstraat 44, Oudenaarde (Eine)
- Dinsdag 9 december, 13 uur, PC Bassevelde, Nieuwe Boekhoutestraat 24, Assenede (Bassevelde). ■

Dirk Audenaert en Jonas Hanssens, consulenten rundvee
dirk.audenaert@boerenbond.be, jonas.hanssens@boerenbond.be

Bestuursleden in gesprek met burgemeester en schepen

OVERLEG Bestuursleden van de bedrijfsgilde van Zonnebeke zaten samen aan tafel met burgemeester van Zonnebeke Koen Meersseman en schepen van ruimtelijke ordening Ingrid Vandepitte. De vele uitdagingen gelinkt aan land- en tuinbouw waarvoor de gemeente staat komen aan bod.

Vertrouwd met de sector

De link met land- en tuinbouw is in het college snel gelegd. Zowel Ingrid als Dirk Sioen staan beiden in de sector. Ook de burgemeester Koen Meersseman volgt als parlementair medewerker van Bart Dochy heel wat dossiers op waarbij we nauw zijn betrokken. Toch vond iedereen aan tafel het een meerwaarde om dit overleg te houden. Zowel voor uitwisseling van aanpak in dossiers als voor het beantwoorden van een aantal vragen die aan bod kwamen.

Landbouwtoets

Een idee om te introduceren binnen de gemeentediensten is een landbouwtoets. Bij plannen en projecten zou men op die manier kunnen nagaan of er een effect is of kan zijn op de land- en tuinbouw. Deze reflex zorgt ervoor dat eventuele impact meteen in beeld kan worden gebracht.

Water

Het thema water leeft in bijna alle gemeenten. Ook hier kwam het onderhoud van de waterlopen aan bod. Andere besproken thema's waren onder andere de aanpak van overstromingen, erosie en aanleg van waterbuffers.

Unesco

Ten slotte kwam ook de Unesco-erkenning ter sprake. De burgemeester kwam recent in het nieuws omdat de gemeente liever geen windmolens binnen de omgeving van de Unesco-erkende sites ziet. Hier gaven we mee dat we, los van de windmolendiscussie, belangrijk vinden dat de Unesco-erkenning niet voor bijkomende beperkingen zorgt. Er zijn hier binnen de bufferzones bepalingen rond. Daarnaast is de omzendbrief rond windmolens gekend. Maar we wensen dat de land- en tuinbouwactiviteiten binnen die omgeving geen extra beperkingen opgelegd krijgen. Een gedeelde bezorgdheid waar we samen alvast achterstonden. Het was zeker een waardevolle en productieve bijeenkomst die voor herhaling vatbaar is. ■

Ann-Sophie Decroos, regioconsulent
ann-sophiedecroos@boerenbond.be



Aan tafel met burgemeester Koen Meersseman en schepen Ingrid Vandepitte.

Comedy Night Groene Kring

BEWEGING Op dinsdag 18 november 2025 gaat de Comedy Night van Groene Kring West-Vlaanderen opnieuw door. De ideale avond om even te ontspannen met humor van de bovenste plank! Dit jaar nodigen we Wim Willaert uit met 'Bollo Smieto Flamenco'. 'Bollo Smieto Flamenco' doet waarschijnlijk niet direct een belletje rinkelen. Nochtans heeft iedereen wel eens dit spel gespeeld. Bollo Smieto is de typisch Vlaamse Flamenco kermisattractie waarbij je met een bal (bollo) naar lege blikken kunt gooien (smieto). "Ik dacht ooit het volksspel onder de knie te hebben. Ik was niet onverdienstelijk in balsporten en had winnaars van het spel uitgehoord en ervan afgekeken. Je moet bovenhands gooien naar het middelste blik en veel kracht bijzetten", zei ik overtuigend tegen mijzelf en mijn entourage. Alsof ik een kenner van de bollo smieto sport was. Ik geloofde in mijn scoren, maar eigenlijk stond ik op de top van de berg der dwazen. Vanop een afstand van twee meter presteerde ik het om met mijn drie ballen, mijn drie kansen, geen enkel blik te raken. Schaamtelijk." "Over mensen die geloven dat ze kennis van zaken hebben en op de hoge top van de berg der dommen roepen dat ze er alles van afweten, wil ik het hebben en vertellen en musiceren. En ook over wat er met een Vlaamse artiest kan gebeuren wanneer hij in contact komt met één der dommen, één der dwazen."

Praktisch

- Dinsdag 18 november 2025. Deuren openen om 19.30 uur. Start opvoering om 20 uur.
- Het Swok, Ooststraat 4a, 8840 Staden
- €20 euro als lid Groene Kring, €25 als niet-lid.
- Info of kortingscode als lid:
astrid.deneire@groenekring.be ■

Astrid Deneire, consulent Groene Kring
astrid.deneire@groenekring.be

Vacatures



zoekt teeltverantwoordelijke,
Productiecoördinator, Chauffeur C/CE
Bekijk de vacature op p. 44



zoekt chauffeur CE/C
Bekijk de vacature op p. 45

Commerciële berichten

Quotas

Nerd te koop
en te koop gevraagd:
T. 0475 555 834

1038

Serres

Olsthoorn greenhouse projects
serre-afbraak, serrebouw
en onderhoud.
T. 0032 495 186 352
www.olsthoorn.eu,
info@olsthoorn.eu

1044

Rollend materiaal

Gezocht:
verreiker - kniklader minikraan,
merk geen belang,
mag werk aan zijn
T. 0495 277 174

1072

Tractoren

Gezocht:
Tractor klein - groot - smalspoor,
merk gn belang,
mag werk aan zijn
T. 0495 277 174

1073

Bloemen-planten

KLIMAATKAMER wegens stopzetting
verticale teelt. Geklimatiseerde kamer
5,7 x 3,13 x 4m: koelen/verwarmen, re-
geling RH, CO2 dosering. Te bezichtigen
in Antwerpen: T. +32 496 578 015

1078

Onroerend goed te huur

Te pachten: perceel grond
van 78a 25ca in de Stationsstraat te
2230 Ramsel (Herselt) op
weg naar het voetbalveld van
FC Ramsel (naast elkaar liggende
percelen 330B en 339A).
Onmiddellijk vrij.
Contact opnemen met de kerkraad
St-Hubertus Ramsel,
kerkraad.ramsel@skynet.be.

1079

Verschillende

Te koop: zadel broek toom gareel leidsel
schuifpoorten voor paardenstal weide-
pomp hoefsmidbox karren wit paarden
getuig T. 0473 263 574

1081

Varkens

Gezocht: NER-Dv T. 0492 031 894

1076



VARKENS & DEENSE PORCELEN



Your business. Our DNA.

BVBA Dewyse & Co.

📍 Molenweg 6 • 8650 Klerken

☎ 0495-24 88 11 (Jo)

✉ jo@varkensdewyse.be

🌐 www.varkensdewyse.be

1077

Te koop gevraagd

Te koop gevraagd: gebruikte Lely-
schudders, MF en Fendt trekkers,
alles aanbieden. T. 0471 203 040

1049

Aanhangers

Te koop: Beestenwagen met volledige
ijzeren bodem. De wagen is in goede
staat. E: cp.pieters.007@gmail.com

1080

Gulebreaker AGRI

WINDZEILEN
POORTEN
STALGORDIJNEN

AVM STALINRICHTING
Louis Aernouts
info@avmstalinrichting.be
0477-55 69 51

D' HONDT - WILLAERT

WERFT AAN

Teeltverantwoordelijke
Opvolging van de planten
van A tot Z (groei, watergift,
planning maken en opvolgen...)

Productiecoördinator
Bestellingen klaarzetten volgens
planning (met werknemers en
automatische machines)

Chauffeur C/CE *
Bestellingen leveren bij de
landbouwers (Mechelen,
West-Vlaanderen, N-Frankrijk)
*kan ook op zelfstandige basis

Doorgroei mogelijkheden
Zelfstandig werken
Flexibiliteit

Aantrekkelijke verloning
Variatie in het werk
Familiale sfeer

Interesse?
0496/298706
info@dw-plant.be

AGRON
Farm Systems

- Windzeilen - oprolpoorten
- Led-verlichting TL/klok
- Ventilatoren
- Lichtnokken

Agron Farm Systems Hoogstraatsebaan 101 2960 Sint-Lenaarts
0472 29 84 09 www.agronfs.be info@agronfs.be

SIMONS MACHINERY WIJ WERVEN AAN

GEZOCHT:

- **Landbouwmechaniker**
(kennis van electronica is een pluspunt)
- **Landbouwmechaniker**
(kennis van lassen is een pluspunt)
- **Mechanicus**
tuinbouwmachines voor herstellen van grasmaaiers en robotmaaiers, als ook het onthalen van de klanten.
- **Commercieel medewerker** voor prospectie en verkoop van landbouwmachines.



De Clermontstraat 32, 3401 Wezeren
info@simonsmachinery.com
011/88.22.87



TANKS VOOR DE LANDBOUW

Opslagtanks - Druktanks - Mengtanks - Roerwerken
BESTEL UW TANK OP MAAT GEBOUWD OF KIES ONLINE
UIT ONZE VOORRAAD VAN MEER DAN 800 TANKS!

>> POLYESTEREN OPSLAGTANKS

- ☑ opslag van vloeibare meststof
 - vertikaal
 - platte bodem
- ☑ voor densiteit 1,3
- ☑ inox afsluitkraan met snelkoppeling
- ☑ inox mangatdeksel
- ☑ inox verankering

21.000L = Prijs op aanvraag
26.000L = Prijs op aanvraag
32.000L = Prijs op aanvraag
42.000L = Prijs op aanvraag
52.000L = Prijs op aanvraag
62.000L = Prijs op aanvraag
72.000L = Prijs op aanvraag
82.000L = Prijs op aanvraag
102.000L = Prijs op aanvraag



Door de sterk schommelende prijzen van de grondstoffen kunnen wij u niet van alle artikelen vaste prijzen geven

>> nieuwe tanks

www.staes.com · tel: 0032 (0)14 25 93 00 · info@staes.com
Nijverheidsstraat 48 · B-2260 Oevel (nabij Herentals en Turnhout)

Volledige voorraad met prijzen op: WWW.STAES.COM

136392M99318

Cobra2 ADC13100V/2-22 **ADVANTAGE**



Jurop PNR 155
vacuümpomp



Elektrohydraulische
bediening met Touch
Control of Isobus terminal



Gelede
zuigarm met
8" turbo



Snelle
levering



www.joskin.com



JOSKIN 240B

Magie met de grote M

Verlichte Tractorenparades met Radio 2

Ontdek een parade in jouw buurt op landelijkegilden.be/tractorenparade

In **december** en **januari** zorgen landbouwers niet alleen voor lekkers op de feesttafel, maar ook voor extra sfeer en gezelligheid met mooi verlichte tractoren.

De magie van eindejaar wordt nog grootser tijdens

de Verlichte Tractorenparades samen met Radio 2.



Groene Kring 

Landelijke Gilden

 BOEREN BOND

 klj

Radio 2 

REDACTIE

Elisabeth Mertens (directeur),
Tessa De Prins (woordvoerder),
Sandra Michiels (hoofdredacteur),
Liesbet Corthout (adjunct-hoofdredacteur),
Jo Genez (redactiecoördinator),
Gerrit Budts, Ivan De Clercq, Tom Dewanckele en
Sanne Nuyts (journalist),
Christel Vanhoof (redactiesecretariaat).

VORMGEVING

Kris Thielemans en Frank Taillieu (grafisch redacteur)
Basiel Dehasselair, Hans Haegemans en Kim Lemin
(vormgeving).

REDACTIEADRES

Diestsevest 40, 3000 Leuven, boer&tuinder@boerenbond.be
T. 016 28 64 15

RECLAMEREGIE MEDIASERVICE

Philippe Persoons (verkoop),
Eleni Baert (productie en administratie),
Winnie Doms (administratie).

VERANTWOORDELIJKE UITGEVER

Loes Lysens, Boerenbond vzw
Diestsevest 40, 3000 Leuven

DRUKKERIJ

Graphius Group, Oostakker

De oplage van *Boer&Tuinder* wordt gecontroleerd door CIM.
Gemiddelde oplage per nummer 14.063 exemplaren.
Winnaar BTOB-Award 2019. Lid van WE MEDIA.



Voor het overnemen van artikelen uit *Boer&Tuinder* is
steeds schriftelijke toestemming van de redactie nodig.
Bronvermelding is altijd verplicht.

Boer&Tuinder niet ontvangen?

Bel 016 28 60 00 of mail naar
tijdschriften@boerenbond.be

Wil je adverteren in Boer&Tuinder?

Neem contact op met Mediaservice
016 28 63 33 of info@mediaservice.be
www.mediaservice.be

Zoek je andere info?

Recente marktberichten, de contactgegevens
van je consultant, het startuur van
een voordracht ... raadpleeg onze website:

www.boerenbond.be



Volg ons op Facebook,
www.facebook.com/boerenbond



Volg ons op Instagram,
@boerenbond.be



Sandra Michiels

hoofdredacteur Boer&Tuinder
sandra.michiels@boerenbond.be

**“Missen is menselijk, en in het
beste geval word je er een beetje
wijzer door.”**

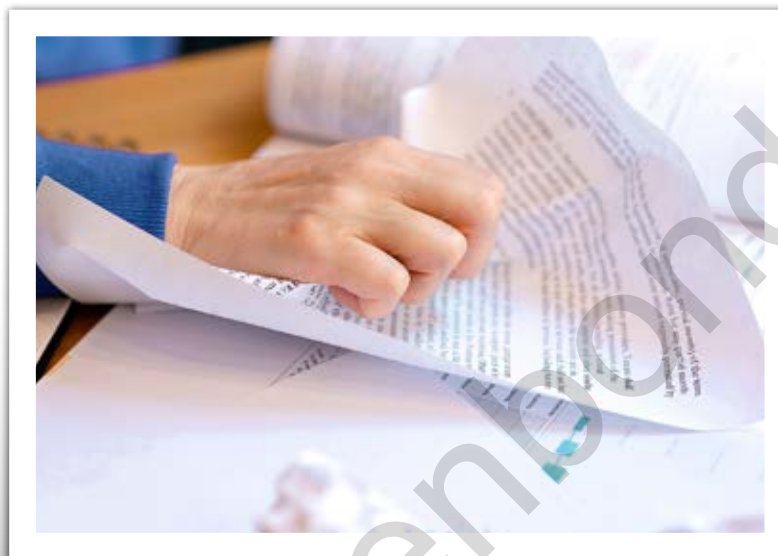

© SHUTTERSTOCK.COM

Oeps...

Het overkomt me wel eens regelmatig: zo rotsvast mijn routine volgen of zó afgeleid zijn dat ik een blunder sla. En meestal weet ik er niet goed mee om te gaan. Sommigen kunnen falen en er met een kwinkslag vanaf komen. Ik niet. Met bloedrode wangen druij ik af, hopend dat niemand het gemerkt heeft.

Een belangrijke e-mail naar de verkeerde persoon sturen. Een eenrichtingsstraat inrijden en er niet meer uit geraken. Iemand enthousiast begroeten die me niet blijkt te kennen. Kleine dingen misschien, maar op dat moment voelt het als groot.

Toch weet ik intussen dat ik niet alleen ben. Iedereen mist wel eens. En hoe vaker het gebeurt, hoe beter je ermee leert omgaan. Diep ademhalen, verontschuldigen, en vooral: me er niet in opjagen. Niet blijven hangen in de schaamte, maar beseffen dat dit gewoon bij het leven hoort. Gelukkig is er meestal in mijn omgeving iemand die zegt dat fouten maken mag ... op voorwaarde dat je eruit leert. Door te durven falen, leer je ook beter relativeren. Want missen is menselijk, en in het beste geval word je er een beetje wijzer door. Je bent niet alleen, zo blijkt in de Vandeweek.

Weer wat slimmer geworden. ■

De **familie Desmet** leeft voor de champignonteelt

“Je staat ermee op en je gaat ermee slapen”

Traditioneel en toekomstgericht. Het lijken misschien tegengestelde termen en toch zijn ze allebei van toepassing op het champignonbedrijf van de familie Desmet. Als zonen Nicolas en Joachim straks beslissen om mee in het bedrijf van grootvader Karel en ouders Nathalie en Fabian te stappen, zullen zij de vierde generatie champignontelers zijn in de familie. Hier worden champignons geteeld volgens de traditionele regels van de kunst, maar met veel aandacht voor innovatie doorheen het volledige teelt- en oogstproces. “Kwaliteit staat altijd voorop”, vertelt Nathalie.

Liesbet Corthout



Desmet champignons
Karel Desmet (71),
Fabian (53) en Nathalie (50)
Koudijzer-Desmet,
Nicolas (16) en Joachim (19)

Teelt van paddenstoelen:
witte champignon,
kastanjechampignon,
shiitake, eryngii,
oesterzwam, beukenzwam,
pioppino, maitake,
pom pom blanc

Beveren-Leie
(West-Vlaanderen)



© FOTO'S: DAW COGHE



Wanneer je deze Boer&Tuinder leest, is het bij de familie Desmet alle hens aan dek. “De eindejaarsperiode is altijd druk. Tegen het jaareinde moeten we drie keer zo veel leveren dan vergeleken met de rest van het jaar”, vertelt Karel. “Van oktober tot januari is er een groot aanbod van exoten. De bospaddenstoelen zijn er. En natuurlijk blijft de vraag naar de ‘gewone’ witte champignons ook nog altijd doorgaan.” Karel is 71 en ondersteunt op het bedrijf nog altijd de administratie. Daarnaast is hij voorzitter van de studiekering West- en Oost-Vlaamse champignontelers en actief binnen de promotie van onze champignons binnen Europa. En dat doet hij met enorm veel enthousiasme. “Champignons zijn een zeer gezond product, caloriearm en rijk aan eiwitten. In België worden net voldoende paddenstoelen geteeld om zelfvoorzienend te zijn. Alles wat wij hier op het bedrijf telen, wordt in eigen land verkocht. Eventuele tekorten worden hoofdzakelijk aangevuld met product van collega-telers uit België. De Belg eet al relatief veel champignons. Via campagnes op sociale media proberen we met name de doelgroep tussen 25 en 40 jaar nog meer te bereiken, door hen niet alleen te vertellen over al het goeds dat paddenstoelen te bieden hebben, maar door hen ook te leren hoe ze deze goed kunnen klaarmaken.”

Grote vraag, kleine marges

Het assortiment is breed, maar de witte champignon blijft de verkoopskampioen, weet Nathalie. “Wij telen op marktvraag, op vraag van de klant. Wat die wil, produceren wij. Onze kernactiviteit zijn de witte champignons, hoewel er ook wel een tendens is naar meer en meer kastanjechampignons. Denk aan een verhouding 80% witte, 20% kastanje. Alle andere paddenstoelen zijn nicheproducten. Daar liggen nog wel kansen voor ons. De consumentenmarkt verandert. Mensen koken minder met vlees en

daarin past de champignon perfect. Vijf jaar geleden, vlak voor de coronacrisis, zijn we gestart met biokastanjes op onze site in Moorsele waar we ook exoten kweken. Die keuze maakten we omdat de markt voor biopaddenstoelen groeide. Intussen is die wel weer gestabiliseerd.” “We mogen niet vergeten dat de winstmarges op de witte champignons heel laag zijn”, vult Karel aan. “Kwekers zoeken nichemarkten omdat daar nog enige winstmarge in zit, terwijl bij de witte de verkoopprijs de kostprijs benadert. Maar

“Als de volgende generatie erbij komt, willen wij sowieso uitbreiden.”

de vraag naar witte champignons is wel het grootst. Het is een delicaat evenwicht.” Toch is er bij de familie Desmet zeker geen sprake van fatalisme. Hier kijken ze met hoop en enthousiasme naar de toekomst. Nathalie: “Onze zonen, Joachim van 19 en Nicolas van 16, helpen in de weekends en vakantieperiodes al mee, zowel commercieel als bedrijfsmatig. Waar er helpende handen nodig zijn springen zij in. Dat is heel fijn. Ook toekomstgericht. Als de volgende generatie er zou bij komen, willen wij absoluut uitbreiden. Stilstaan is achteruit gaan.”

Kwaliteit voorop

Vooruit gaan doen ze hier volop. Fabian staat met beide voeten in de teelt en hij volgt innovaties op van op de eerste rij. “Teelttechnieken veranderen. We bekijken de evolutie van plukrobots. Wanneer we zeker zijn dat deze voldoen, willen we ook investeren. Als we de plukcost naar beneden zouden kunnen krijgen, kan de productieprijs van een champignon naar beneden.” “Maar de kwaliteit moet altijd goed blijven”, vult Natalie aan. Dat is bij champignons een kritiek punt. De voorzichtigheid waarmee de paddenstoel

wordt geplukt is recht evenredig aan de kwaliteit. De Belg is een veeleisende consument en wij moeten zorgen dat hij goede kwaliteit krijgt.” Dat is momenteel - nu de pluk nog volledig manueel gebeurt - ook een uitdaging. “Het vinden van geschikt personeel is niet eenvoudig. Er zijn wel mensen die handenarbeid willen verrichten, maar het product vraagt dermate grote zorg én de productie loopt ook door in het weekend. Niet iedereen staat ervoor te springen.” Karel vult aan. “Iedere dag sta je met champignons op en ga je met champignons slapen. Ook in de weekends stopt dat niet, net zoals bij veel andere land- en tuinbouwers. De volgende generatie ziet dat hier natuurlijk. Mooi dat zij toch ook echt de interesse uiten om hierin verder te gaan.”

Bodemverbeteraar en wondpleisters

Naast personeel zijn er nog andere uitdagingen voor de champignonteelt, én ook opportuniteiten, aldus Fabian. “In de toekomst zullen we niet meer mogen werken met veen. De dekaarde van de champignons zal dus vervangen moeten worden door een veenvrij alternatief. Inagro doet onderzoek op kleine oppervlaktes. De komende jaren gaat dat moeten worden uitgebreid tot grootschaliger teeltoppervlaktes om te zien of het ook dan nog succesvol is. Interessant in de champignonteelt is dat wij de kringloop sluiten. Champignons groeien op een restproduct van andere teelten, en het substraat dat na de teelt overblijft krijgt een tweede leven als bodemverbeteraar onder de naam champost. Intussen is ook voor de steeltjes van de champignons een nuttig toepassing bekend. Die bevatten namelijk chitine. Deze stof wordt geëxtraheerd en kan gebruikt worden in medische hulpmiddelen zoals bloedstelpende verbanden. We zitten in een sector waarin vanalles beweegt, een sector die zeker nog een mooie toekomst te wachten staat.” ■

Wanda Verdonck, melkveehouderster in de Kempen



Herfstschoonmaak

Waar anderen traditioneel in het voorjaar hun huis grondig aanpakken met een lenteschoonmaak, houden wij bij het vallen van de bladeren een groot herfstonderhoud op het erf. De oogst is binnen maar voor een winterslaap hebben we nog geen tijd. De hogedrukreiniger draait overuren om onze werktuigen en beton weer spik en span te krijgen. De mannen in het containerpark openen de slagboom ondertussen met een knipoog in plaats van met een herhalende plaatsbeschrijving. De *oudijzermarchand* wrijft in zijn handen. Vorige winter waren we nog volop in het bedrijf aan het verbouwen. En eerlijk, de afgelopen maanden hebben we onszelf wat moeten voorbijlopen om het werk rond te krijgen. Dat maakt dat het dus deze ronde weer net wat intensiever is dan andere jaren. De bezoeken die volgende week gepland staan hebben dan weer een positief effect op onze 'doe-maar-

ineens-wegbesluitvorming' over al die kleine en grote dingen die nochtans ooit wel eens echt van pas zouden kunnen komen. Als de onderhandelaars van de begroting even besluitvaardig waren als wij ... *Soit*, opruimen en weggooien dus. Heerlijk als dat weer achter de rug is. Nog een weekje en dan staat er een verjaardagsfeestje, een lang uitgesteld familieontbijt en een bus Nederlanders op de planning. Terwijl we voor het eerste een gocartparcours aan het uitstippelen zijn, maak ik voor het tweede een A4'tje met wat bedrijfscijfers en vooral onze grootste uitdagingen op. Want dat laatste is vaak leerrijker om met elkaar te delen, al zijn er altijd wel een paar (meestal van die blauwe mannetjes) die vooral geïnteresseerd zijn in het pure cijferwerk. Ik snap hen wel, het aantal liters in de koeltank en de percentages ruw eiwit in de kuil zijn inderdaad belangrijke cijfers, alleen vind ik ze zelf weinigzeggend als je niet de nuance kent tussen omstandigheden en ondernemerschap. Dat ze vervolgens mijn boekhouding in hun hoofd zitten uit te rekenen kan me weinig schelen. Het is net van die transparantie onderling dat we als collega's samen kunnen leren en groeien. Die voorbereiding is voor mij nog het leukste werk. Gesprekken met Tom over wat nu typerend is voor ons bedrijf, dromend over hoe we ons bedrijf de komende jaren verder willen vormgeven, discussiërend over wat dan eerst en op welke manier aangepakt moet worden. Dat de melkprijs naar beneden tuimelt, onze investeringslast nog nooit zo hoog was, en er sowieso al uitdagingen genoeg op de plank klaarlagen raakt me vandaag niet. Want mannekes, wat voel ik vuur en goesting om die uitdagingen samen te trotseren. Hoewel het misschien deze ochtend niet zo voelde toen die eerste echte koude van het najaar door mijn overall heen waaide, sta ik met die uitdagingen echt niet alleen. Sterker nog, er staat geen enkele boer alleen. Het is niet te onderschatten hoe veel mensen betrokken zijn rond onze erven. Welke kennis, welke economie en hoe veel generaties er mee bouwen aan ons bestaansrecht. Samen voor onze passie, samen met het verleden, samen voor de toekomst. ■



De hogedrukreiniger draait overuren tijdens het herfstonderhoud.

Vraag advies aan onze experts

Als lid van Boerenbond (reeks 1 en 2) kan je **advies** vragen over een zeer breed gamma van onderwerpen. Vragen over de pachtwetgeving, ruimtelijke ordening, bouw- en milieuvergunningen, sociaal statuut ... Je kan ze stellen aan onze experts tijdens hun **zitdagen**. Langskomen kan enkel **op afspraak!** Het eerstelijnsadvies van Boerenbond is het **eerste half uur gratis**. Voor eventuele nazorg (dossier samenstellen, formulieren invullen ...) of permanente dossieropvolging wordt een vergoeding gevraagd. Voor gespecialiseerde aangelegenheden wordt doorverwezen naar een expert van SBB.

Antwerpen

	datum	enkel op afspraak	telefoon	adres
Brecht	18 nov	dinsdag (9.30-12.00)	0477 34 17 77	SBB, Vaartstraat 79
Sint-Katelijne-Waver	26 nov	2e en 4e woensdag (9.30-12.00)	0477 34 17 77	SBB, Mechelsesteenweg 109 A
Geel	20 nov	donderdag (9.30-12.00)	0477 34 17 77	Boerenbond, Maal 1

Vlaams-Brabant

	datum	enkel op afspraak	telefoon	adres
Pepingen	17 nov	maandag (10.00-14.00)	0473 88 21 05	Dravershof, Ninoofsesteenweg 94
Leuven	18 nov	dinsdag (9.00-12.00)	0473 88 21 05	Boerenbond, Diestsevest 40
Londerzeel	26 nov	2e en 4e woensdag (9.00-13.00)	0473 88 21 05	Gildenhuis, Gildenstraat 19
Neerlinter	20 nov	1e en 3e donderdag (9.30-12.00)	0473 88 21 05	KBC Verzekeringen, Kasteelstraat 8
Bekkevoort	27 nov	2e en 4e donderdag (9.30-12.00)	0473 88 21 05	SBB, Staatsbaan 106

Limburg

	datum	enkel op afspraak	telefoon	adres
Genk	na afspraak	na afspraak	011 30 37 10	Boerenbond, Jaarbeurslaan 29, 2de verdiep
Sint-Truiden	25 nov	tweewekelijks op dinsdag (9.00-12.00)	011 30 37 10	SBB, Tiensesteenweg 178, blok A (boven Decathlon)
Bree	19 nov	tweewekelijks op woensdag (9.00-12.00)	011 30 37 10	SBB, Peerderbaan 21
Tongeren	27 nov	tweewekelijks op donderdag (9.00-12.00)	011 30 37 10	SBB, Aniciuspark 16

Oost-Vlaanderen

	datum	enkel op afspraak	telefoon	adres
Aalst	18 nov	tweewekelijks op dinsdag (9.30-12.00)	09 243 88 28	SBB, Korte Keppestraat 7 bus 11
Oudenaarde	19 nov	tweewekelijks op woensdag (9.30-12.00)	09 243 88 28	SBB, Wortegemstraat 22
Zottegem	20 nov	tweewekelijks op donderdag (9.30-12.00)	09 243 88 28	K40, Kloosterstraat 40
Maldegem	18 nov	tweewekelijks op dinsdag (9.00-12.00)	0474 49 75 58	SBB, Koning Leopoldlaan 81G
Lochristi	20 nov	donderdag (9.00-12.00)	0474 49 75 58	SBB, Rivierstraat 62
Sint-Denijs-Westrem	20 nov	donderdag (14.00-16.00)	0474 49 75 58	Boerenbond, Kortrijksesteenweg 1144 J
Beveren	26 nov	2e en 4e woensdag (13.00-16.00)	0477 34 17 77	SBB, Gentseweg 188

West-Vlaanderen

	datum	enkel op afspraak	telefoon	adres
Diksmuide	17 nov	maandag (9.00-12.00)	0478 34 39 50	SBB, Kaaskerkestraat 100
Roeselare	18 nov	dinsdag (9.00-16.00)	051 26 03 80	Boerenbond, Diksmuidsesteenweg 406
Veurne	19 nov	woensdag (9.00-12.00)	0478 34 39 50	Dienstencentrum De Zonnebloem, Zuidstraat 67
Loppem	18 nov	dinsdag (14.00-16.00)	0474 49 75 58	SBB, Autobaan 6A
Gistel	25 nov	tweewekelijks op dinsdag (9.00-11.30)	0474 49 75 58	Vrijetijdscentrum Zomerloos, Sportstraat 1
Ieper	25 nov	tweewekelijks op dinsdag (9.30-13.00)	09 243 88 28	SBB, Diksmuidseweg 95
Zwevegem	26 nov	tweewekelijks op woensdag (9.00-12.00)	09 243 88 28	SBB, Harelbeekstraat 169
Tielt	27 nov	tweewekelijks op donderdag (8.30-12.00)	09 243 88 28	SBB, Sint-Janstraat 185

Heb jij een vraag over je bedrijf? Bel dan onze advieslijn 016 28 61 61.

Mailen kan ook naar advies@boerenbond.be.

eerste halfuur
is gratis



**BOEREN
BOND**
adviseert





© Shutterstock

Demo- en inspiratiedag

Beter bodembeheer met precisietechnieken

Donderdag 20 november

16.30 - 20.30 uur

PIBO-campus

Kruissteenweg 323, Tongeren

Op deze inspiratiedag ontdek je hoe bodembeheer en digitalisatie elkaar versterken in de landbouwpraktijk. Je krijgt inzicht in hoe moderne technieken de bodemkwaliteit verbeteren en het bodempotentieel maximaal benutten. Thema's zoals bodemstructuur, waterbeheer, niet-kerende grondbewerking, groenbemesters en bodemscans komen aan bod, met voorbeelden en praktische inzichten uit de dagelijkse praktijk.

16.30 - 16.40 uur

Onthaal met Limburgse vlaai

16.40 - 18.30 uur

- ▶ Voorstelling projecten rond bodembeheer, precisielandbouw en duurzame teelttechnieken
- ▶ Het bodempaspoort
- ▶ Praktijkgetuigenis van een landbouwer

18.30 - 20.00 uur

- ▶ Aanbieders bodemscans en ecoregelingen
- ▶ Voorstelling projecten rond digitale en technologische innovatie in de landbouw en voedselverwerking, met focus op automatisatie en robotisering
- ▶ Toepassingen met satelliet- en dronebeelden

20.00 - 20.30 uur

Netwerkmoment met hapje en drankje

De demodag is gratis maar inschrijven is verplicht via de QR-code



**BOEREN
BOND**

innoveert